



АДМИНИСТРАЦИЯ МУНИЦИПАЛЬНОГО ОБРАЗОВАНИЯ  
«ГОРОД АСТРАХАНЬ»  
ПОСТАНОВЛЕНИЕ

24 марта 2023 года

№ 55

Г  
О внесении изменений  
в постановление администрации  
города Астрахани  
от 29.04.2015 № 2550

В соответствии с Федеральными законами «Об общих принципах организации местного самоуправления в Российской Федерации», «Об основах государственного регулирования торговой деятельности в Российской Федерации», Уставом муниципального образования «Городской округ город Астрахань», Решением Городской Думы муниципального образования «Город Астрахань» от 24.12.2018 № 188 «Об утверждении Правил благоустройства территории муниципального образования «Город Астрахань»,

ПОСТАНОВЛЯЮ:

1. Внести в постановление администрации города Астрахани от 29.04.2015 № 2550 «Об утверждении правил размещения, обустройства и эксплуатации сезонных (летних) кафе при стационарных предприятиях общественного питания» с изменениями, внесенными постановлением администрации муниципального образования «Город Астрахань» от 19.04.2016 № 2628 (далее – постановление), следующие изменения:

1.1. В преамбуле постановления слова: «Город Астрахань» заменить словами: «Городской округ город Астрахань».

1.2. Пункт 1 постановления изложить в новой редакции:

«1. Утвердить прилагаемые:

1.1. Правила размещения, обустройства и эксплуатации сезонных (летних) кафе при стационарных предприятиях общественного питания.

1.2. Типовую форму договора на размещение сезонных (летних) кафе на территории муниципального образования «Городской округ город Астрахань».

1.3. Форму акта приемочной комиссии о соответствии размещенного сезонного (летнего) кафе требованиям, указанным в договоре на размещение

073270

сезонного (летнего) кафе на территории муниципального образования «Городской округ город Астрахань»;

1.4. Форму Реестра сезонных (летних) кафе, размещенных на территории муниципального образования «Городской округ город Астрахань».

1.3. Правила размещения, обустройства и эксплуатации сезонных (летних) кафе при стационарных предприятиях общественного питания, изложить в новой редакции, согласно приложению 1 к настоящему постановлению администрации муниципального образования «Городской округ город Астрахань».

1.4. Типовую форму договора на размещение сезонных (летних) кафе на территории муниципального образования «Городской округ город Астрахань» изложить согласно приложению 2 к настоящему постановлению администрации муниципального образования «Городской округ город Астрахань».

1.5. Форму акта приемочной комиссии о соответствии размещенного сезонного (летнего) кафе требованиям, указанным в договоре на размещение сезонного (летнего) кафе на территории муниципального образования «Городской округ город Астрахань» изложить согласно приложению 3 к настоящему постановлению администрации муниципального образования «Городской округ город Астрахань».

1.6. Форму Реестра сезонных (летних) кафе, размещенных на территории муниципального образования «Городской округ город Астрахань» изложить согласно приложению 4 к настоящему постановлению администрации муниципального образования «Городской округ город Астрахань».

2. Определить управление торговли и поддержки предпринимательства администрации муниципального образования «Городской округ город Астрахань» органом, уполномоченным на право заключения договора на размещение сезонного (летнего) кафе при стационарном (нестационарном) предприятии общественного питания на территории муниципального образования «Городской округ город Астрахань».

3. Управлению контроля и документооборота администрации муниципального образования «Городской округ город Астрахань»:

3.1. Внести соответствующие изменения в поисково-справочную систему правовых актов администрации муниципального образования «Городской округ город Астрахань».

3.2. В течение десяти дней после дня принятия настоящего постановления администрации муниципального образования «Городской округ город Астрахань» направить его в прокуратуру города Астрахани для проведения антикоррупционной экспертизы и проверки на предмет законности.

3.3. Направить настоящее постановление администрации муниципального образования «Городской округ город Астрахань» в государственное управление администрации Губернатора

Астраханской области для включения в регистр муниципальных нормативных правовых актов в установленный законом срок.

3.4. Копию настоящего постановления администрации муниципального образования «Городской округ город Астрахань» передать в муниципальное казенное учреждение г. Астрахани «Астраханский городской архив» для внесения изменений в справочно-поисковые системы архива и использования в работе по предоставлению информационных услуг.

4. Управлению информационной политики администрации муниципального образования «Городской округ город Астрахань» опубликовать настоящее постановление администрации муниципального образования «Городской округ город Астрахань» в средствах массовой информации и разместить на официальном сайте администрации муниципального образования «Городской округ город Астрахань».

5. Настоящее постановление администрации муниципального образования «Городской округ город Астрахань» вступает в силу с момента официального опубликования.

6. Контроль за исполнением настоящего постановления администрации муниципального образования «Городской округ город Астрахань» возложить на заместителя главы муниципального образования «Городской округ город Астрахань», курирующего сферу экономического развития, торговли и поддержки предпринимательства, муниципальных закупок и торгов.

Глава муниципального образования  
«Городской округ  
город Астрахань»



О.А. Полумордвинов

Приложение 1  
к постановлению администрации  
муниципального образования  
«Городской округ город Астрахань»  
от 24.03 2015 г. № 55

«Утверждены  
постановлением администрации  
города Астрахани  
от 29.04.2015 г. № 2550

**ПРАВИЛА  
РАЗМЕЩЕНИЯ, ОБУСТРОЙСТВА И ЭКСПЛУАТАЦИИ  
СЕЗОННЫХ (ЛЕТНИХ) КАФЕ ПРИ СТАЦИОНАРНЫХ  
ПРЕДПРИЯТИЯХ ОБЩЕСТВЕННОГО ПИТАНИЯ**

1. Общие положения

1.1. Правила размещения, обустройства и эксплуатации сезонных (летних) кафе при стационарных предприятиях общественного питания (далее - Правила) разработаны в соответствии с Федеральными законами «Об общих принципах организации местного самоуправления в Российской Федерации», «Об основах государственного регулирования торговой деятельности в Российской Федерации», статьями 39.33, 39.36 Земельного кодекса Российской Федерации, решением Городской Думы муниципального образования «Город Астрахань» от 24.12.2018 № 188 «Об утверждении Правил благоустройства территории муниципального образования «Город Астрахань» (далее – Правила благоустройства) в целях упорядочения размещения сезонных (летних) кафе, создания условий для улучшения организации и качества торгового и социально-бытового обслуживания населения муниципального образования «Городской округ город Астрахань».

1.2. Настоящие Правила устанавливают требования к размещению, обустройству и эксплуатации сезонных (летних) кафе при стационарных предприятиях общественного питания на территории муниципального образования «Городской округ город Астрахань», а также порядок их размещения на внешних поверхностях зданий, строений, (эксплуатируемых кровлях, стилобатах, террасах, а также на иных открытых площадках, являющихся неотъемлемой частью зданий, строений).

Неотъемлемой частью настоящих Правил является Графическое приложение к Правилам (приложение к Правилам).

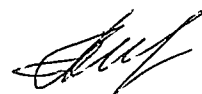

1.3. Сезонные (летние) кафе должны быть спроектированы, изготовлены и установлены в соответствии с требованиями безопасности, технических регламентов, строительных норм и правил, государственных стандартов, иными установленными нормативными правовыми актами требованиями, а также не нарушать внешний архитектурно-художественный облик муниципального образования «Городской округ город Астрахань» и обеспечивать соответствие эстетических характеристик сезонных (летних) кафе стилистике здания, строения, в котором размещено стационарное предприятие общественного питания.

1.4. Размещение сезонных (летних) кафе на территории муниципального образования «Городской округ город Астрахань» осуществляется в соответствии с Реестром сезонных (летних) кафе на территории муниципального образования «Городской округ город Астрахань» (далее – Реестр летних кафе), размещенном на официальном сайте администрации муниципального образования «Городской округ город Астрахань», с учетом обеспечения устойчивого развития территории муниципального образования «Городской округ город Астрахань», положения инженерных коммуникаций и их охранных зон, действующих архитектурных, строительных норм и правил, Правил благоустройства, а также противопожарных и санитарно-эпидемиологических норм.

Размещение сезонных (летних) кафе на территории муниципального образования «Городской округ город Астрахань» осуществляется в границах земельных участков, находящихся в собственности муниципального образования «Городской округ город Астрахань», и земельных участков, государственная собственность на которые не разграничена, осуществляется без оформления земельно-правовых отношений.

Ведение Реестра летних кафе, размещенных на территории муниципального образования «Городской округ город Астрахань», осуществляет управление торговли и поддержки предпринимательства администрации муниципального образования «Городской округ город Астрахань» (далее – Уполномоченный орган) по форме, представленной в приложении к настоящим Правилам.

Основанием для включения в Реестр летних кафе является договор на размещение сезонного кафе при стационарном предприятии общественного питания, заключенный с хозяйствующим субъектом.

1.5. Сезонные (летние) кафе размещаются в соответствии с проектом архитектурно-художественного решения (далее - проект), согласованным с управлением по строительству, архитектуре и градостроительству администрации муниципального образования «Город Астрахань» (далее – управление по архитектуре) согласно требованиям, установленным настоящими Правилами, и на основании договора о размещении сезонных (летних) кафе при стационарных предприятиях общественного питания (далее - Договор), в порядке и условиях, установленных законодательством Астраханской области.



1.6. Настоящие Правила не распространяются на отношения, связанные с размещением сезонных (летних) кафе, находящихся в зданиях, строениях или на земельных участках, находящихся в частной собственности, а также на территории розничных рынков, ярмарок, а также при проведении праздничных и иных массовых мероприятий, имеющих временный характер, а также на сезонные (летние) кафе, размещаемые в соответствии со Схемой нестационарных торговых объектов на территории муниципального образования «Городской округ город Астрахань» в рамках инвестиционных договоров.

1.7. Контроль за соблюдением требований к размещению сезонных (летних) кафе осуществляется управлением муниципального контроля администрации муниципального образования «Городской округ город Астрахань» (далее – управление муниципального контроля).

1.8. Контроль за соответствием размещения сезонных (летних) кафе Реестру летних кафе, а также за соблюдением условий Договора на территории муниципального образования «Городской округ город Астрахань» осуществляется администрациями районов города Астрахани.

## 2. Основные понятия и их определения

В настоящих Правилах применяются следующие основные понятия:

- сезонные (летние) кафе при стационарных предприятиях общественного питания (далее – летние кафе) - элементы благоустройства, не являющиеся объектами капитального строительства и для размещения которых не требуется получение разрешения на строительство, оборудованные в соответствии с требованиями, утвержденными настоящими Правилами, предназначенные для дополнительного обслуживания питанием и отдыха потребителей, расположенные на расстоянии не более 5 метров от стационарного предприятия общественного питания либо на внешних поверхностях здания, строения, в котором осуществляется деятельность по оказанию услуг общественного питания предприятием общественного питания;

- консервация летнего кафе – межсезонное размещение объекта в период с 16 ноября по 14 марта на месте, предусмотренном Договором, без права осуществления деятельности. При этом хозяйствующий субъект обеспечивает приведение объекта и территории, используемой для его эксплуатации, в состояние, обеспечивающее прочность, устойчивость и сохранность конструкций, оборудования и материалов, а также безопасность объекта для населения и окружающей среды.

## 3. Требования к размещению летних кафе при стационарных



## предприятиях общественного питания

3.1. Хозяйствующий субъект, осуществляющий деятельность в стационарном предприятии общественного питания, выполняет:

3.1.1. Монтаж летнего кафе - не ранее 15 марта.

3.1.2. Демонтаж летнего кафе - не позднее 15 ноября.

В случае прекращения деятельности по оказанию услуг общественного питания в стационарном предприятии общественного питания демонтаж летнего кафе осуществляется не позднее 7 дней с даты прекращения деятельности стационарного предприятия общественного питания.

При выполнении демонтажа летнего кафе хозяйствующим субъектом, осуществляющим деятельность в стационарном предприятии общественного питания, обеспечивается проведение восстановления нарушенного благоустройства в связи с размещением данного летнего кафе.

3.2. Летние кафе должны непосредственно примыкать к стационарному предприятию общественного питания или располагаться на расстоянии не более 5 метров от стационарного предприятия общественного питания, либо располагаться на внешних поверхностях здания, строения, в котором осуществляется деятельность по оказанию услуг общественного питания предприятием общественного питания, при этом границы места размещения летнего кафе не должны нарушать права собственников и пользователей соседних помещений, зданий, строений.

Указанное в настоящем пункте расстояние измеряется по прямой линии от входной группы в здание, строение, в котором осуществляется деятельность по оказанию услуг общественного питания предприятием общественного питания, до ближайших к такому зданию, строению крайних элементов летнего кафе.

3.3. Размещение летнего кафе на существующих внешних поверхностях здания, строения, в котором осуществляется деятельность по оказанию услуг общественного питания предприятием общественного питания, допускается только при условии наличия у данного предприятия общественного питания прямого доступа (выхода) на эксплуатируемые кровли, стилобаты, террасы, веранды, а также иные открытые площадки, внешние поверхности, на которых планируется размещение летнего кафе, а при размещении летних кафе на кровле и стилобате - также наличие прямого примыкания в горизонтальной плоскости границ помещений предприятия общественного питания к границам соответствующей кровли, стилобата.

Площадь летнего кафе не может превышать площадь стационарного предприятия общественного питания, при котором оно размещается.

Размещение летнего кафе на участках, в границах которых произрастает древесно-кустарниковая растительность, допускается при условии, если площадь, занимаемая древесно-кустарниковой растительностью, составляет менее 50% от площади участка.



Размещение летнего кафе над грунтовыми (незапечатанными) поверхностями, над травяным покровом/газоном допускается только при условии организации технологического настила.

3.4. Не допускается размещение летних кафе:

3.4.1. В арках зданий, на цветниках, площадках (детских, отдыха, спортивных, городских транспортных стоянок).

3.4.2. На земельных участках при стационарных предприятиях общественного питания, расположенных выше первых этажей нежилых зданий и не имеющих отдельного входа.

3.4.3. На остановочных пунктах городского наземного пассажирского транспорта, а также в 10-метровой зоне от границ посадочных площадок.

3.4.4. На тротуарах и площадках, если ширина свободного прохода для пешеходов не соответствует требованиям ГОСТ Р 52766-2007 «Дороги автомобильные общего пользования. Элементы благоустройства. Общие требования», утвержденного приказом Федерального агентства по техническому регулированию и метрологии от 23.10.2007 №270-ст.».

3.4.5. На крышах жилых домов и их встроенно-пристроенных помещений.

3.4.6. С использованием конструкций (оборудования), обустройства вокруг деревьев, кустарников (или над ними) и приводящих к полному или частичному заключению их крон, стволов непосредственно внутрь летнего кафе.

3.4.7. При необходимости выполнения ремонтных, профилактических и других работ на инженерных сетях, коммуникациях и иных объектах городской инфраструктуры, во время выполнения которых невозможно функционирование летнего кафе, Уполномоченный орган за 14 дней до начала работ уведомляет хозяйствующего субъекта, осуществляющего деятельность в стационарном предприятии общественного питания, о необходимости демонтажа конструкций летнего кафе (полностью либо частично) с указанием дат начала и окончания соответствующих работ.

3.4.8. При необходимости проведения аварийных работ уведомление производится незамедлительно.

3.4.9. Хозяйствующий субъект, осуществляющий деятельность в стационарном предприятии общественного питания, обязан обеспечить возможность проведения соответствующих работ в указанный Уполномоченным органом период времени.

#### 4. Требования к обустройству летних кафе при стационарных предприятиях общественного питания

4.1. Элементами оборудования летних кафе являются технологические настилы, зонты, мебель, маркизы, перголы, декоративные ограждения,

осветительные и обогревательные приборы, элементы вертикального и контейнерного озеленения, цветочницы, шпалеры, установленные в соответствии с требованиями настоящих Правил.

При обустройстве летних кафе допускается применение вертикального тканевого навеса из прозрачной/полупрозрачной ткани.

Использование для обустройства летнего кафе иных элементов оборудования, не предусмотренных настоящим пунктом, не допускается.

4.2. Обустройство летнего кафе осуществляется в соответствии с проектом летнего кафе, подлежащим согласованию с управлением по архитектуре.

Критериями оценки проекта архитектурно-художественного решения летнего кафе на предмет соответствия внешнему архитектурно-художественному облику муниципального образования «Городской округ город Астрахань» являются:

- обеспечение сохранности внешнего архитектурно-художественного облика муниципального образования «Городской округ город Астрахань»;

- соответствие местоположения и эстетических характеристик летнего кафе (тип используемого оборудования, его форма, параметры (размеры), пропорции, колористическое решение, масштаб и другое) колористическому решению фасадов и стилистике объекта (классика, ампи́р, модерн, барокко и иное), в котором размещено стационарное предприятие общественного питания, а также архитектурно-градостроительному решению окружающей застройки и особенностям благоустройства прилегающей территории;

- привязка размещаемого оборудования летнего кафе к архитектурным элементам фасадов объекта, в котором размещено стационарное предприятие общественного питания;

- соблюдение единой линии размещения крайних точек выступа элементов оборудования летних кафе относительно горизонтальной плоскости фасада;

- обоснованность использования сборно-разборных (легковозводимых) конструкций при оборудовании летнего кафе с проектом.

4.3. Обустройство летних кафе осуществляется с учетом необходимости обеспечения его доступности для маломобильных групп населения (путем использования пандусов, поручней, специальных тактильных и сигнальных маркировок).

4.4. При оборудовании летних кафе не допускается:

4.4.1. Использование кирпича, строительных блоков и плит, монолитного бетона, железобетона, стальных профилированных листов, баннерной ткани.

4.4.2. Прокладка подземных инженерных коммуникаций и проведение строительно-монтажных работ капитального характера.

4.4.3. Заполнение пространства между элементами оборудования при помощи оконных и дверных блоков (рамное остекление), сплошных металлических панелей, сайдинг-панелей.

4.4.4. Использование для облицовки элементов оборудования кафе и навеса полимерных пленок, черепицы, металлочерепицы, металла, а также рубероида, асбестоцементных плит.

4.5. В случае размещения нескольких летних кафе при стационарных предприятиях общественного питания, принадлежащих разным хозяйствующим субъектам и расположенных в одном здании, строении, конструкции летних кафе должны быть выполнены в едином архитектурно-художественном стиле (единые материалы конструкции, взаимосвязанное колористическое решение) с соблюдением единой линии размещения крайних точек выступа элементов оборудования летних кафе относительно горизонтальной плоскости фасада.

4.6. Элементы оборудования, используемые при обустройстве летнего кафе, должны быть выполнены в едином архитектурно-художественном стиле с учетом колористического решения фасадов и стилистики здания, строения, в котором размещено стационарное предприятие общественного питания, а также архитектурно-градостроительного решения окружающей застройки и особенностей благоустройства прилегающей территории.

4.7. Элементы оборудования летнего кафе размещаются в границах места его размещения, а также в пределах площади внешних поверхностей здания, строения, соответствующей размерам помещения, занимаемого стационарным предприятием общественного питания - при их размещении на таких поверхностях.

Нарушение указанных границ при размещении летнего кафе не допускается.

4.8. Допускается размещение элементов оборудования летнего кафе с заглублением элементов их крепления до 0.30 м.

При демонтаже летнего кафе указанные в настоящем пункте элементы крепления оборудования также подлежат демонтажу в порядке, установленном пунктом 3.1 настоящих Правил.

4.9. Зонты, используемые при обустройстве летнего кафе, могут быть как однокупольными, так и многокупольными с центральной опорой:

4.9.1. Высота зонтов и пергол не должна превышать высоту первого этажа (линии перекрытий между первым и вторым этажами) здания, строения, занимаемого стационарным предприятием общественного питания.

4.9.2. Материалом каркаса устраиваемых зонтов и пергол может быть металл, дерево (обработанное, окрашенное), а также композитные материалы. В качестве материала покрытия используется ткань со специальной обработкой (защитой) от атмосферных осадков.

4.9.3. Для обустройства зонтов и пергол летнего кафе рекомендуется использовать материалы пастельных тонов.

4.9.4. При обустройстве летних кафе не допускается использование шатров.

4.10. В составе мебели, используемой при обустройстве летних кафе, могут использоваться столы, стулья, кресла, диваны и иные предметы мебели.

Использование дачной, садовой и интерьерной мебели для обустройства летнего кафе не допускается.

4.11. Конструкции маркиз, используемых при обустройстве летнего кафе, могут быть односторонние (с креплением непосредственно на фасаде здания, строения) либо двусторонние с соответствующим креплением к основанию. Для обустройства маркиз летнего кафе рекомендуется использовать материалы пастельных тонов. При этом:

4.11.1. Установка пергольных маркиз производится без их закрепления к фасаду для обеспечения сохранности архитектурных элементов.

Шаг стоек пергольных маркиз должен соответствовать расстоянию между центральными осями простенков окон первого этажа либо быть кратным этому расстоянию (но не более 6 м). Цвет стоек и материал пергольных маркиз должен соответствовать колористике здания.

Нависание боковых и торцевых поверхностей пергольной маркизы не должно превышать 0.5 м.

4.11.2. Установка пергольных маркиз не допускается в случае, если ее конструкции частично или полностью перекрывают архитектурные элементы фасада (фронтоны, пилястры, капители, карнизы, фризы и другие).

4.12. Декоративные ограждения, используемые при обустройстве летнего кафе, размещаются в одну линию в границах места размещения летнего кафе. При этом:

4.12.1. Высота декоративных ограждений, используемых при обустройстве летнего кафе, не может быть менее 0.60 м (за исключением случаев устройства контейнеров под озеленение, выполняющих функцию ограждения) и превышать 0.90 м (за исключением случаев, предусмотренных в пункте 4.13.3 настоящих Правил).

4.12.2. Конструкции декоративных ограждений, устраиваемых на асфальтобетонном покрытии (покрытии из тротуарной плитки), должны быть выполнены из жестких секций, скрепленных между собой элементами, обеспечивающими их устойчивость.

Конструкции декоративных ограждений не должны содержать элементов, создающих угрозу безопасности пешеходного движения.

4.12.3. В качестве декоративных ограждений не допускается использование глухих конструкций (за исключением случаев устройства контейнеров под озеленение, выполняющих функцию ограждения), а также инвентарных металлических ограждений.

4.12.4. Материалы конструкций секций декоративных ограждений должны быть прочными и износостойкими.

4.13. Элементы вертикального и контейнерного озеленения, используемые при обустройстве летнего кафе, должны быть устойчивыми. При этом:

4.13.1. Запрещается использование контейнеров для озеленения, изготовленных из легко бьющихся, пачкающихся материалов, а также стекла, строительного бетона, необработанного металла и пластика.

4.13.2. Использование контейнеров для озеленения со сливным отверстием не допускается.

4.13.3. Для организации озеленения летнего кафе допускается использование подвесных контейнеров, в том числе путем их размещения на декоративных ограждениях.

При этом высота декоративного ограждения с размещенными на них контейнерами не может превышать 0.90 м.

4.14. Высота шпалер, используемых для обустройства летнего кафе, не должна превышать 1.50 м.

Устройство шпалер на фасады здания, строения, в котором размещено стационарное предприятие общественного питания, не допускается.

4.15. Для обеспечения устойчивости элементов оборудования при устройстве летнего кафе допускается организация технологического настила высотой не более 0.45 м от отметки тротуара до верхней отметки пола технологического настила. При этом:

4.15.1. Технологические настилы устраиваются на поверхности, имеющей уклон более 3 процентов (включительно), для целей ее выравнивания.

4.15.2. Устройство технологических настилов при уклоне поверхности менее 3 процентов допускается в следующих случаях:

- в целях изоляции элементов крепления и элементов оборудования;
- для прокладки сетей электроснабжения в соответствии с требованиями пожарной безопасности;
- для организации ливневого стока с поверхности тротуара;
- размещения летнего кафе над озелененными грунтовыми (незапечатанными) поверхностями, над травяным покровом/газоном в соответствии с требованиями абзаца шестого и седьмого пункта 3.3. настоящих Правил.

4.15.3. Вне зависимости от угла наклона поверхности, на которой размещается летнее кафе, осуществляется устройство технологического настила в случае неудовлетворительного состояния покрытия территории в границах места размещения летнего кафе (разрушенное асфальтобетонное покрытие или покрытие тротуарной плиткой, наличие трещин, выбоин и иных повреждений) и в случае размещения летнего кафе над грунтовыми (незапечатанными) поверхностями и над травяным покровом/газоном.

4.15.4. Лестничные сходы с технологического настила устраиваются в границах места размещения летнего кафе.

При этом ширина устраиваемых лестниц не должна быть менее 0.90 м.

4.15.5. Доступ маломобильных групп населения на технологический настил обеспечивается путем применения пандусов с максимальным уклоном 5 процентов (1:20).

Допускается использование конструкций съёмных пандусов, кнопок вызова.

4.16. Элементы оборудования, используемые для обустройства летних кафе, должны быть исключительно промышленного изготовления.

Материалом элементов оборудования сборно-разборных (легковозводимых) конструкций (навесов, стоек - опор) летних кафе с эскизным проектом должно быть дерево ценных пород, металл, композитные материалы.

4.17. Высота элементов оборудования летних кафе не должна превышать высоту первого этажа (линии перекрытий между первым и вторым этажами) здания, строения, занимаемого стационарным предприятием общественного питания.

4.18. Не допускается использование элементов оборудования летних кафе для размещения рекламных и информационных конструкций, не предусмотренных Порядком размещения рекламных и информационных конструкций на фасадах зданий и сооружений, расположенных на территории муниципального образования «Городской округ город Астрахань», утвержденным постановлением администрации муниципального образования «Город Астрахань» от 08.02.2023 № 22, а также иных конструкций (оборудования), не относящихся к целям деятельности летних кафе по организации дополнительного обслуживания питанием и отдыха потребителей.

4.19. Элементы оборудования летних кафе должны содержаться в технически исправном состоянии, быть очищенными от грязи и иного мусора.

Не допускается наличие на элементах оборудования механических повреждений, прорывов размещаемых на них полотен, а также нарушение целостности конструкций. Металлические элементы конструкций, оборудования должны быть очищены от ржавчины и окрашены.

## 5. Порядок размещения и эксплуатации летних кафе

5.1. Право на заключение Договора приобретается без проведения электронного аукциона.

5.2. Размещение летних кафе при стационарном предприятии общественного питания осуществляется на срок не более 240 календарных дней в течение 12 последовательных календарных месяцев.

В случае размещения летних кафе при стационарном предприятии общественного питания в качестве заявителей могут выступать юридические лица и индивидуальные предприниматели, обладающие вещными или иными, установленными в соответствии с гражданским законодательством РФ, правами на здание, строение, нежилое помещение, в котором размещено стационарное предприятие общественного питания.

5.3. Хозяинствующий субъект обращается в администрацию

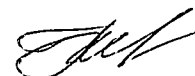

муниципального образования «Городской округ город Астрахань» с заявлением о заключении с ним Договора.

Заявление подается хозяйствующим субъектом (либо его представителем) на бумажном носителе.

Решение о возможности размещения (отказа от размещения) летнего кафе принимается Уполномоченным органом с учетом письменного согласования управления по архитектуре, управления муниципального имущества администрации муниципального образования «Город Астрахань», администрации соответствующего района города Астрахани.

В случае несогласования места размещения летнего кафе одним из отраслевых (функциональных) органов администрации муниципального образования «Городской округ город Астрахань» Договор с хозяйствующим субъектом не заключается.

5.4. В случае принятия решения о заключении Договора Уполномоченный орган направляет проект договора хозяйствующему субъекту заказным письмом для подписания или вручает лично заявителю.

Хозяйствующий субъект обязан в течение трех рабочих дней со дня получения проекта договора подписать Договор и представить его в Уполномоченный орган. Непредставление хозяйствующим субъектом подписанного Договора в установленный срок считается отказом от его заключения.

Договор заключается с Уполномоченным органом в течение пяти рабочих дней со дня получения от хозяйствующего субъекта подписанных экземпляров Договора.

Право на размещение летнего кафе, полученное по Договору, не может быть передано другим лицам.

От имени Уполномоченного органа Договор подписывается руководителем Уполномоченного органа или лицом, исполняющим его обязанности.

В случае принятия решения об отказе в заключении Договора по одному из оснований, предусмотренных пунктом 5.6. настоящих Правил, Уполномоченный орган в течение 30 (тридцати) дней с даты поступления заявления направляет в адрес заявителя письмо об отказе в заключении Договора с указанием причин отказа.

5.5. В заявлении о заключении Договора указываются сведения о хозяйствующем субъекте, в том числе наименование и местонахождение юридического лица либо фамилия, имя, отчество (при наличии) и место жительства индивидуального предпринимателя, почтовый адрес, ИНН, ОГРН, номер контактного телефона. К заявлению прикладываются:

- 5.5.1. Для юридических лиц и индивидуальных предпринимателей:
- копии учредительных документов, заверенных юридическим лицом (для юридических лиц);
  - выписка из Единого государственного реестра юридических лиц или индивидуальных предпринимателей (далее – ЕГРЮЛ, ЕГРИП), полученная

не ранее чем за три месяца до даты подачи заявления;

- документ, подтверждающий полномочия лица на осуществление действий от имени заявителя - юридического лица без доверенности (оригинал или заверенная юридическим лицом копия решения о назначении или избрании на должность, в соответствии с которым физическое лицо обладает правом действовать от имени заявителя без доверенности);

- проект, разработанный в соответствии с требованиями к размещению летних кафе, утвержденными настоящими Правилами и согласованный с управлением по архитектуре;

- копии правоустанавливающих документов, подтверждающих вещные или иные, установленные в соответствии с гражданским законодательством, права заявителя на занимаемое здание, строение, сооружение, нежилое помещение, в котором размещено стационарное предприятие общественного питания;

- согласие собственника предприятия общественного питания на размещение летнего кафе на прилегающей к этому объекту территории, в случае заключения Договора с арендатором объекта общественного питания.

5.5.2. От имени хозяйствующего субъекта с заявлением о заключении Договора вправе обратиться его представитель. Представитель предьявляет:

- документ, удостоверяющий личность;

- документ, подтверждающий полномочия на обращение с заявлением о заключении Договора (подлинник либо нотариально заверенная копия).

5.6. Основаниями для принятия решения об отказе в заключении Договора являются:

- несоответствие информации, содержащейся в заявлении на заключение Договора (специализация, вид, период, адрес месторасположения (выкопировке) или площадь объекта, категория заявителя) требованиям, установленным настоящими Правилами;

- отсутствие места по данному адресному ориентиру, на которое подано заявление о заключении Договора либо его обременение правами третьих лиц;

- отсутствие документов, указанных в пункте 5.5. настоящих Правил о порядке размещения летнего кафе;

- наличие в заявлении или представленных документах недостоверной информации.

5.7. Основанием для установки (монтажа) хозяйствующим субъектом летнего кафе на территории муниципального образования «Городской округ город Астрахань» является заключенный с Уполномоченным органом Договор.

5.8. Договор заключается на срок до 5 (пяти) лет.

5.9. Основанием для начала эксплуатации хозяйствующим субъектом летнего кафе является акт приемочной комиссии о соответствии размещенного летнего кафе требованиям, указанным в Договоре и проекту летнего кафе, разработанного в соответствии с требованиями к размещению



летних кафе, утвержденными настоящими Правилами и согласованный с управлением по архитектуре (далее - акт приемочной комиссии).

5.10. Акт приемочной комиссии составляется и утверждается по форме, утвержденной постановлением администрации муниципального образования «Городской округ город Астрахань».

5.11. Состав приемочной комиссии утверждается распорядительным актом администрации соответствующего района г. Астрахани.

Председателем приемочной комиссии является глава соответствующей районной администрации г. Астрахани либо лицо, исполняющее обязанности главы администрации района, на основании распорядительного акта.

В состав приемочной комиссии входят:

- представитель Уполномоченного органа;
- представитель управления по архитектуре;
- представитель управления муниципального контроля;
- представитель соответствующей районной администрации г. Астрахани:

- депутат Городской Думы муниципального образования «Городской округ город Астрахань» (по согласованию).

5.12. Летнее кафе, размещенное в соответствии с указанными в Договоре требованиями и проектом летнего кафе, разработанным в соответствии с требованиями к размещению летних кафе, утвержденными настоящими Правилами и согласованным с управлением по архитектуре, должно быть предъявлено хозяйствующим субъектом, заключившим Договор, для осмотра приемочной комиссии не позднее 30 (тридцать) календарных дней с даты заключения Договора.

5.13. Заявление от хозяйствующего субъекта о готовности летнего кафе к осмотру приемочной комиссией (далее - заявление) подается в произвольной форме в приемочную комиссию районной администрации, территориально соответствующей месту размещения летнего кафе. В случае отсутствия такого заявления от хозяйствующего субъекта, председатель приемочной комиссии администрации соответствующего района самостоятельно инициирует выезд приемочной комиссии (с уведомлением хозяйствующего субъекта) в место размещения летнего кафе для проведения осмотра, в срок не позднее 10 дней с момента истечения срока подачи заявления о готовности летнего кафе к осмотру приемочной комиссией хозяйствующим субъектом.

5.14. Летнее кафе осматривается приемочной комиссией в течение 5 (пяти) рабочих дней с момента поступления обращения. По результатам осмотра в течение 5 (пяти) рабочих дней составляется акт приемочной комиссии.

5.15. В случае обнаружения приемочной комиссией нарушений условий Договора, а также несоответствий проекту, разработанному в соответствии с требованиями к размещению летнего кафе, утвержденными настоящими Правилами и согласованному с управлением по архитектуре, приемочной



комиссией заявителю выдается уведомление об устранении выявленных нарушений. Срок устранения выявленных нарушений не должен превышать 10 (десяти) рабочих дней.

5.16. После истечения срока, указанного в пункте 5.15. настоящих Правил, приемочной комиссией проводится повторный осмотр летнего кафе. По результатам осмотра в течение 5 (пяти) рабочих дней составляется и утверждается акт приемочной комиссии.

5.17. В случае не устранения выявленных нарушений в срок, указанный в пункте 5.15 настоящих Правил, а также если летнее кафе эксплуатируется без утвержденного акта приемочной комиссии, действие Договора прекращается Уполномоченным органом в одностороннем порядке, а такое летнее кафе подлежит демонтажу.

5.18. За размещение летнего кафе взимается плата.

5.18.1. Размер платы по Договору устанавливается в соответствии с Методикой определения начальной (минимальной) стоимости права по договору на размещение нестационарного торгового объекта на территории муниципального образования «Городской округ город Астрахань», утвержденной постановлением администрации муниципального образования «Город Астрахань» от 21.03.2019 № 119 «О размещении нестационарных торговых объектов на территории муниципального образования «Городской округ город Астрахань» (далее - Методика определения размера платы).

5.19. Размер платы за размещение летнего кафе может увеличиваться по инициативе Уполномоченного органа ежегодно, но не чаще одного раза в год и не более чем на величину уровня инфляции, установленного Законом Российской Федерации о федеральном бюджете.

5.20. Порядок оплаты определяется условиями Договора.

5.21. Размер платы в случае консервации объекта определяется в пункте 11.6. настоящих Правил.

## 6. Требования к эксплуатации летнего кафе при стационарных предприятиях общественного питания

6.1. Размещение летнего кафе осуществляется в местах, определенных Реестром летних кафе.

6.2. Хозяйствующие субъекты, осуществляющие торговую деятельность, определяют режим работы самостоятельно, за исключением случаев, установленных законодательством Российской Федерации.

6.3. При эксплуатации летнего кафе должно обеспечиваться соблюдение санитарно-эпидемиологических норм и правил, противопожарных и экологических правил, правил торговли, установленных законодательством Российской Федерации, условий труда и правил личной гигиены работниками, а также требований, предъявляемых законодательством Российской Федерации к продаже отдельных видов товаров, иные предусмотренные законодательством Российской Федерации требования.

6.4. Транспортное обслуживание летнего кафе и загрузка их товарами не должны затруднять и снижать безопасность движения транспорта и пешеходов. Подъездные пути, разгрузочные площадки, площадки для покупателей должны обеспечивать удобный доступ к входам, иметь твердое покрытие, обеспечивающее сток ливневых вод, а также должны быть освещены. Запрещается использование тротуаров, пешеходных дорожек, газонов, элементов благоустройства для подъезда транспорта к зоне загрузки товара, для стоянки автотранспорта, осуществляющего доставку товара.

6.5. Не допускается размещать торгово-холодильное оборудование, столики, зонтики и другие подобные объекты за пределами летнего кафе.

6.6. Не допускается использование:

- оборудования, эксплуатация которого связана с выделением острых запахов (шашлычных, чебуречных и других), в случае размещения летнего кафе при стационарном предприятии общественного питания, расположенном во встроенных и встроенно-пристроенных помещениях жилых зданий;

- звуковоспроизводящих устройств и устройств звукоусиления, игра на музыкальных инструментах, пение, а также иные действия, нарушающие покой граждан и тишину в ночное время с 23 часов до 7 часов;

- осветительных приборов вблизи окон жилых помещений в случае прямого попадания на окна световых лучей.

6.7. Уборка территории, прилегающей к летнему кафе, должна производиться в соответствии с действующими Правилами благоустройства и требованиями в сфере санитарно-эпидемиологического благополучия населения.

6.8. Требования к летним кафе (внешний вид, размеры, площадь, конструктивная схема и иные требования) устанавливаются в проекте летнего кафе, разработанным в соответствии с требованиями к размещению летних кафе, утвержденными настоящими Правилами и согласованным с управлением по архитектуре.

6.9. Запрещается:

- устройство и заглубление фундаментов для размещения летних кафе и применение капитальных строительных конструкций для их сооружения;

- раскладка товаров, а также складирование тары и запаса продуктов на прилегающей к летним кафе территории;

- реализация скоропортящихся пищевых продуктов при отсутствии холодильного оборудования для их хранения и реализации.

6.10. При отсутствии централизованного водоснабжения и канализации хозяйствующие субъекты должны обеспечить бесперебойную доставку и использование воды, отвечающей требованиям качества воды централизованного водоснабжения, вывод стоков с последующей дезинфекцией емкостей для питьевой воды и емкостей для стоков в установленном порядке.

## 7. Основания и порядок досрочного прекращения действия Договора

7.1. По инициативе Уполномоченного органа Договор может быть расторгнут в одностороннем порядке в случаях:

7.1.1. Невнесения хозяйствующим субъектом платы за размещение летнего кафе в установленные договором сроки, если просрочка платежа составляет более 45 (сорока пяти) календарных дней.

7.1.2. Наличия более двух фактов реализации групп товаров, оказания услуг, не предусмотренных для данного места размещения летнего кафе в соответствии с Реестром летних кафе, что подтверждено актами администрации соответствующего района города Астрахани.

7.1.3. Не предъявления в течение 30 дней летнего кафе для осмотра приемочной комиссии хозяйствующими субъектами, заключившими Договор.

7.1.4. Эксплуатации летнего кафе без акта приемочной комиссии.

7.1.5. Выявления несоответствия летнего кафе проекту летнего кафе (изменение внешнего вида, размеров, площади в ходе его эксплуатации, возведение пристроек, надстройка дополнительных антресолей и этажей), что подтверждено актами администрации соответствующего района города Астрахани.

7.1.6. Несоответствия местонахождения летнего кафе утвержденному месту размещения.

7.1.7. Прекращения хозяйствующим субъектом в установленном законом порядке своей деятельности и при отсутствии правопреемников.

7.1.8. Вынесения предписания правоохранительными, контрольными (надзорными) органами о необходимости расторгнуть Договор, заключение которого повлекло нарушение законных прав участников Договора.

7.2. В случае досрочного прекращения действия Договора, Уполномоченный орган за 14 (четырнадцать) календарных дней до предполагаемой даты расторжения направляет хозяйствующему субъекту соответствующее уведомление.

7.3. В случае досрочного прекращения действия Договора по инициативе Уполномоченного органа либо хозяйствующего субъекта, летнее кафе подлежит демонтажу хозяйствующим субъектом в течение пяти дней с даты прекращения действия Договора, при этом хозяйствующему субъекту понесенные затраты не компенсируются.

7.4. В случае подачи хозяйствующим субъектом соответствующего заявления о прекращении деятельности в адрес Уполномоченного органа, действие Договора прекращается досрочно в одностороннем порядке в день подачи такого заявления.

7.5. По инициативе хозяйствующего субъекта Договор может быть расторгнут в одностороннем внесудебном порядке только при условиях отсутствия задолженности по договору, осуществления демонтажа летнего



кафе и проведения восстановительных работ на месте его размещения. Письменное уведомление о расторжении Договора должно быть направлено Уполномоченному органу не менее чем за 14 календарных дней до предполагаемой даты расторжения Договора.

## 8. Контроль за соответствием размещения летних кафе Реестру летних кафе и их работой

8.1. Контроль за соответствием размещения летних кафе Реестру летних кафе, а также за соблюдением условий Договора на территории муниципального образования «Городской округ город Астрахань» осуществляется администрациями районов города Астрахани.

8.2. Администрации районов города Астрахани:

8.2.1. Осуществляют предварительный осмотр при установке (размещении, подготовке места к размещению объекта) хозяйствующим субъектом летнего кафе в месте размещения, указанного в Договоре и выкопировке из плана города в формате М 1:500.

8.2.2. Осуществляют контроль за размещением летних кафе в соответствии с Реестром летних кафе и настоящими Правилами, требованиями, указанными в Договоре, согласованным проектом.

8.2.3. При выявлении несоблюдения требований, установленных настоящими Правилами, направляют Уведомление по их устранению и предупреждению.

8.2.4. Акты по факту выявленных нарушений направляются в Уполномоченный орган в течение 3 рабочих дней.

8.2.5. Проводят мониторинг соблюдения хозяйствующими субъектами требований к размещению летних кафе, расположенных на территории муниципального образования «Городской округ город Астрахань».

8.2.6. Ответственность за ненадлежащее осуществление контроля возлагается на администрацию соответствующего района города Астрахани.

## 9. Контроль за соблюдением требований к размещению летних кафе

Контроль за соблюдением требований к размещению летних кафе осуществляется управлением муниципального контроля в соответствии с требованиями, утвержденными разделом 3 настоящих Правил.

## 10. Порядок демонтажа летних кафе

10.1. Летнее кафе подлежит обязательному демонтажу хозяйствующим субъектом в течение пяти рабочих дней с даты окончания срока действия Договора или при досрочном прекращении действия Договора.

10.2. В случае неисполнения в добровольном порядке хозяйствующим субъектом демонтажа летнего кафе по истечении срока действия Договора или при досрочном прекращении действия Договора, администрацией

соответствующего района города Астрахани осуществляется его принудительный демонтаж.

Затраты на демонтаж несет хозяйствующий субъект добровольно или на основании соответствующего решения суда.

10.3. Демонтаж летнего кафе, незаконно размещенного на земельных участках и землях, находящихся в муниципальной собственности либо государственная собственность на которые не разграничена, осуществляется в соответствии с положением, утвержденным Решением Городской Думы муниципального образования «Город Астрахань» от 16.12.2010 № 228 «Об утверждении Положения о порядке освобождения земельных участков, находящихся в муниципальной собственности, а также земельных участков, государственная собственность на которые не разграничена, от самовольно установленных объектов движимого имущества».

## 11. Консервация летнего кафе

11.1. В период с 16 ноября по 14 марта допускается консервация летнего кафе - сохранение элементов оборудования летнего кафе при стационарных предприятиях общественного питания, расположенных:

11.1.1. На внешних поверхностях зданий, строений, сооружений.

11.1.2. На прилегающих к нежилым зданиям, строениям, территориях (вне границ улично-дорожной сети и дворовых территорий многоквартирных и жилых домов).

11.2. При сохранении элементов оборудования летнего кафе в период с 15 ноября по 15 марта хозяйствующий субъект, осуществляющий деятельность по оказанию услуг общественного питания в стационарном предприятии общественного питания, в границах размещения летнего кафе обязан:

11.2.1. Обеспечивать безопасность жизни и здоровья людей.

11.2.2. Содержать конструкцию летнего кафе в надлежащем состоянии, а также обеспечивать ее уборку, в том числе от снега и «наледи» в зимний период.

11.3. Хозяйствующий субъект, в случае, если конструкции летнего кафе планируется сохранить в период с 15 ноября по 15 марта, предоставляет в Уполномоченный орган заявление, в срок не позднее 1 октября текущего года, о намерении консервации летнего кафе при стационарном предприятии общественного питания.

При этом, в проекте летнего кафе, разработанном в соответствии с требованиями к размещению летних кафе, установленными настоящими Правилами и согласованном с управлением по архитектуре, должны быть предусмотрены и описаны технические параметры устраиваемого навеса летнего кафе, позволяющие обеспечить безопасное размещение с учетом ветровой нагрузки в период с 15 ноября по 15 марта.

11.4. При принятии положительного решения о консервации летнего кафе Уполномоченный орган заключает с хозяйствующим субъектом дополнительное соглашение к Договору о консервации кафе.

11.5. Конструкции летних кафе в период с 15 ноября по 15 марта эксплуатации не подлежат.

11.6. В период консервации летнего кафе взимается плата, в размере 10% от первоначальной стоимости по Договору.

11.7. Консервация летнего кафе допускается при соблюдении следующих условий:

- заключение Договора на срок более одного года;
- конструктивная сложность изготовления/демонтажа конструкции;
- конструкции устраиваемого навеса летнего кафе должны быть спроектированы, изготовлены и установлены в соответствии с требованиями безопасности с учетом ветровой нагрузки.

## 12. Порядок обжалования решений и действий Уполномоченного органа

Действия и решения Уполномоченного органа обжалуются в надзорные органы, суд в сроки и порядке, предусмотренные действующим законодательством.

## 13. Заключительные и переходные положения

Договоры, заключенные до вступления в силу настоящих Правил, сохраняют юридическую силу до момента окончания срока действия и действуют на условиях, которые действовали на момент заключения таких договоров.



Приложение  
к Правилам размещения,  
обустройства и  
эксплуатации сезонных  
(летних) кафе при  
стационарных  
предприятиях  
общественного питания

Графическое приложение к Правилам размещения, обустройства и  
эксплуатации сезонных (летних) кафе при стационарных предприятиях  
общественного питания

К пункту 3.2

Сезонные кафе должны непосредственно примыкать к стационарному предприятию общественного питания или отстоять на расстоянии не более 5 метров от стационарного предприятия питания.

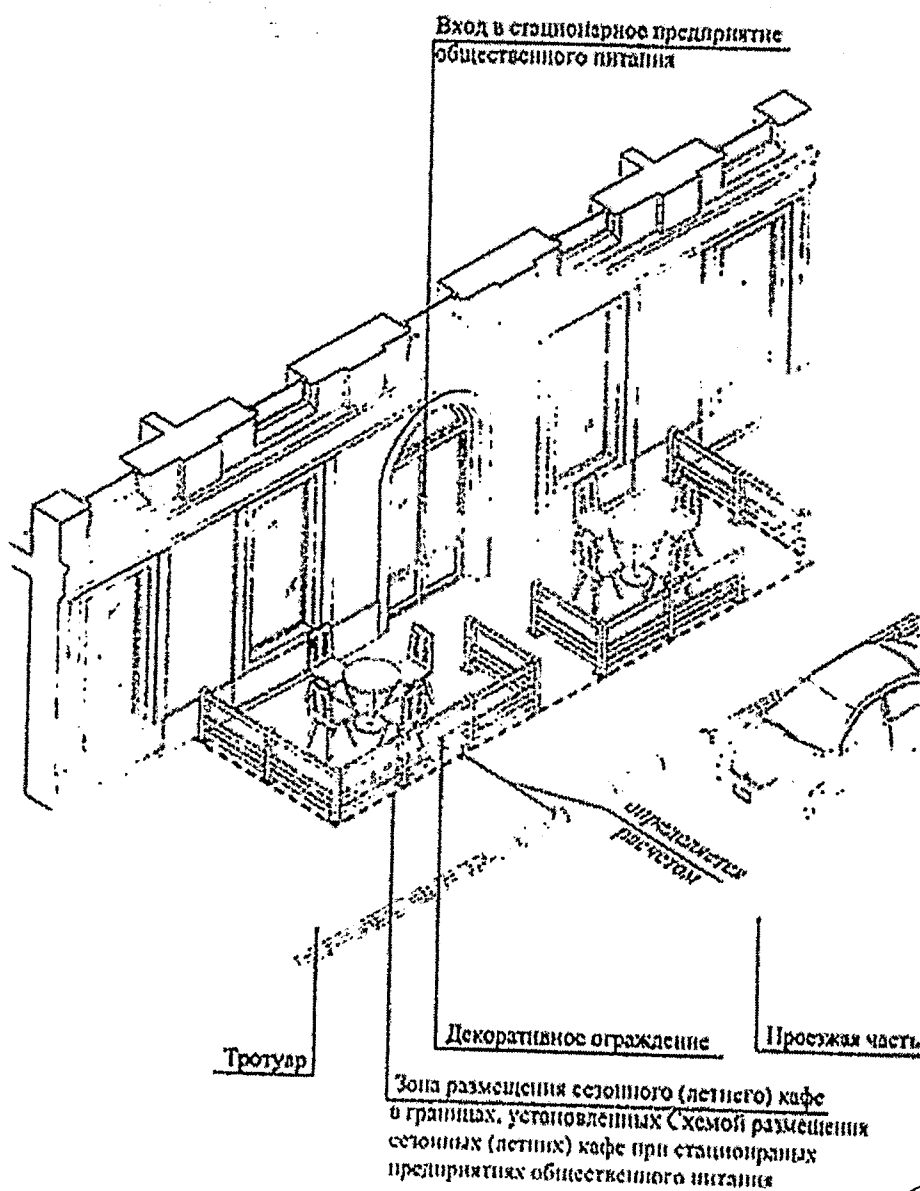

Вход в стационарное предприятие общественного питания

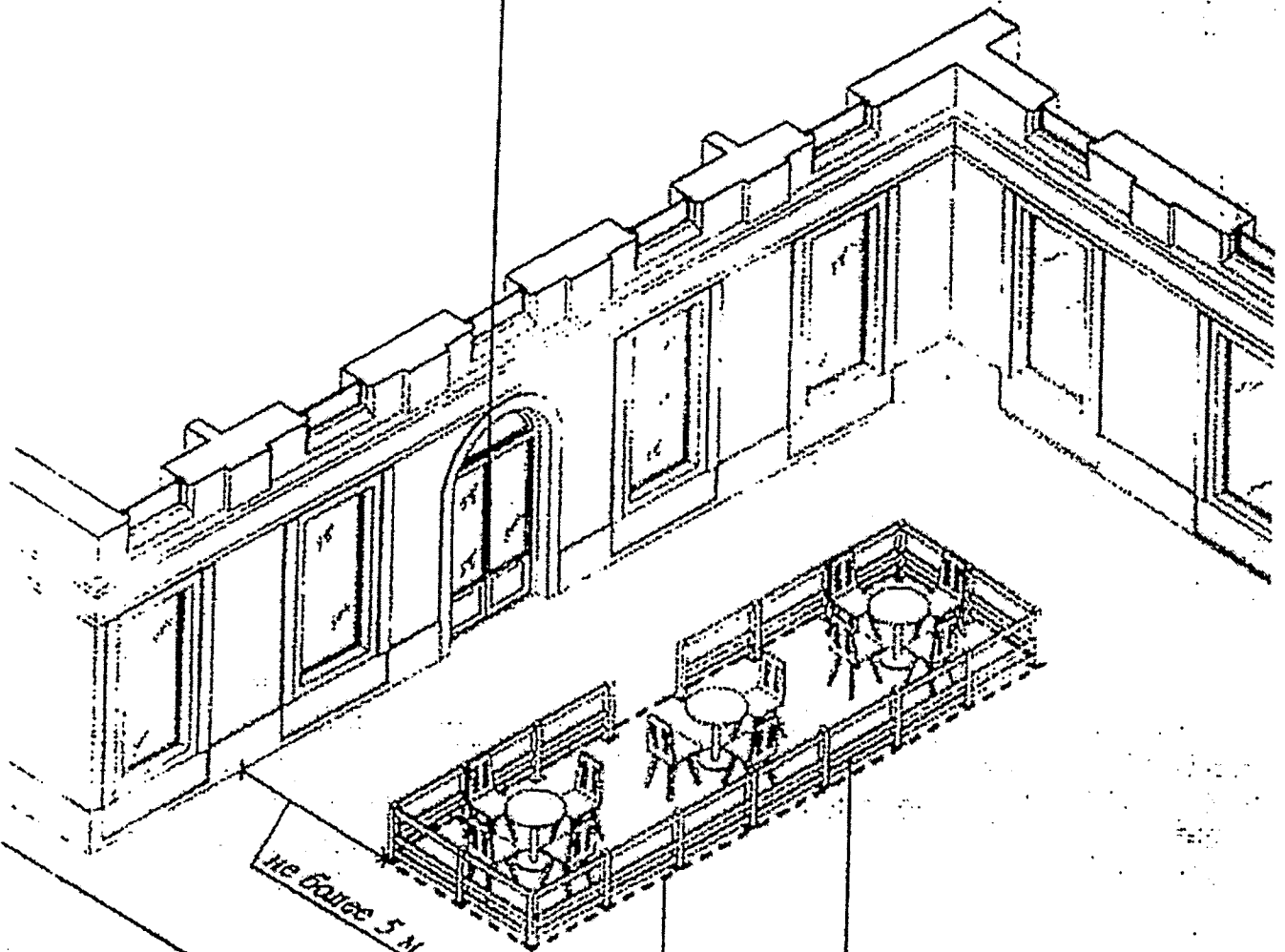

Декоративное ограждение

Зона размещения сезонного (летнего) кафе за пределами границ территории улично-дорожной сети (УДС)

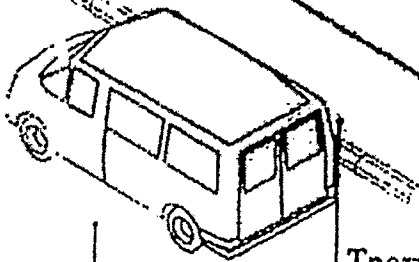

Тротуар

Проезжая часть

Граница территории УДС

## К пункту 3.3

Сезонные кафе могут располагаться на внешних поверхностях здания, строения, сооружения, в котором осуществляется деятельность по оказанию услуг общественного питания предприятием общественного питания.

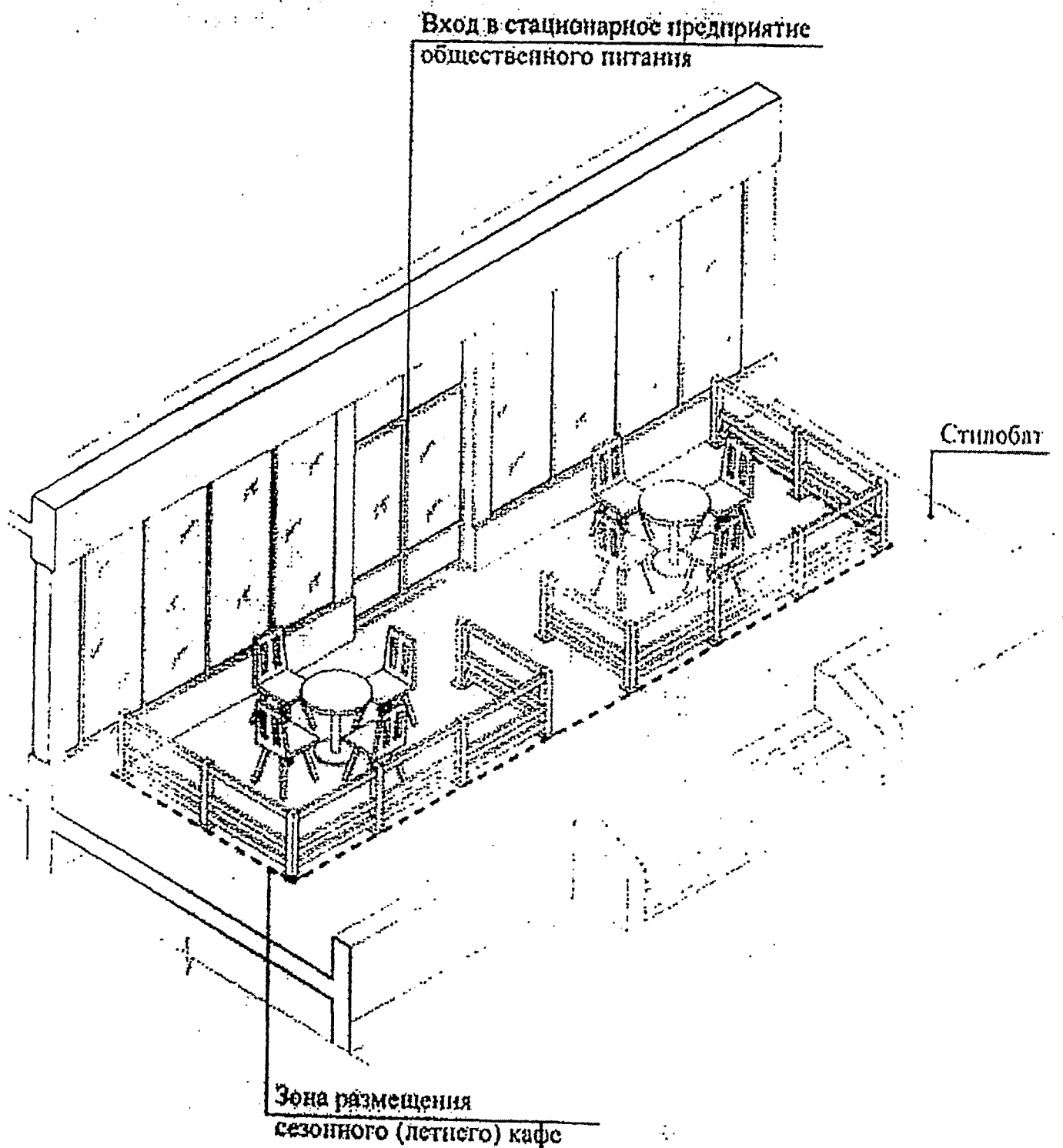
*С.И.*

Не допускается размещение сезонных кафе в арках зданий.

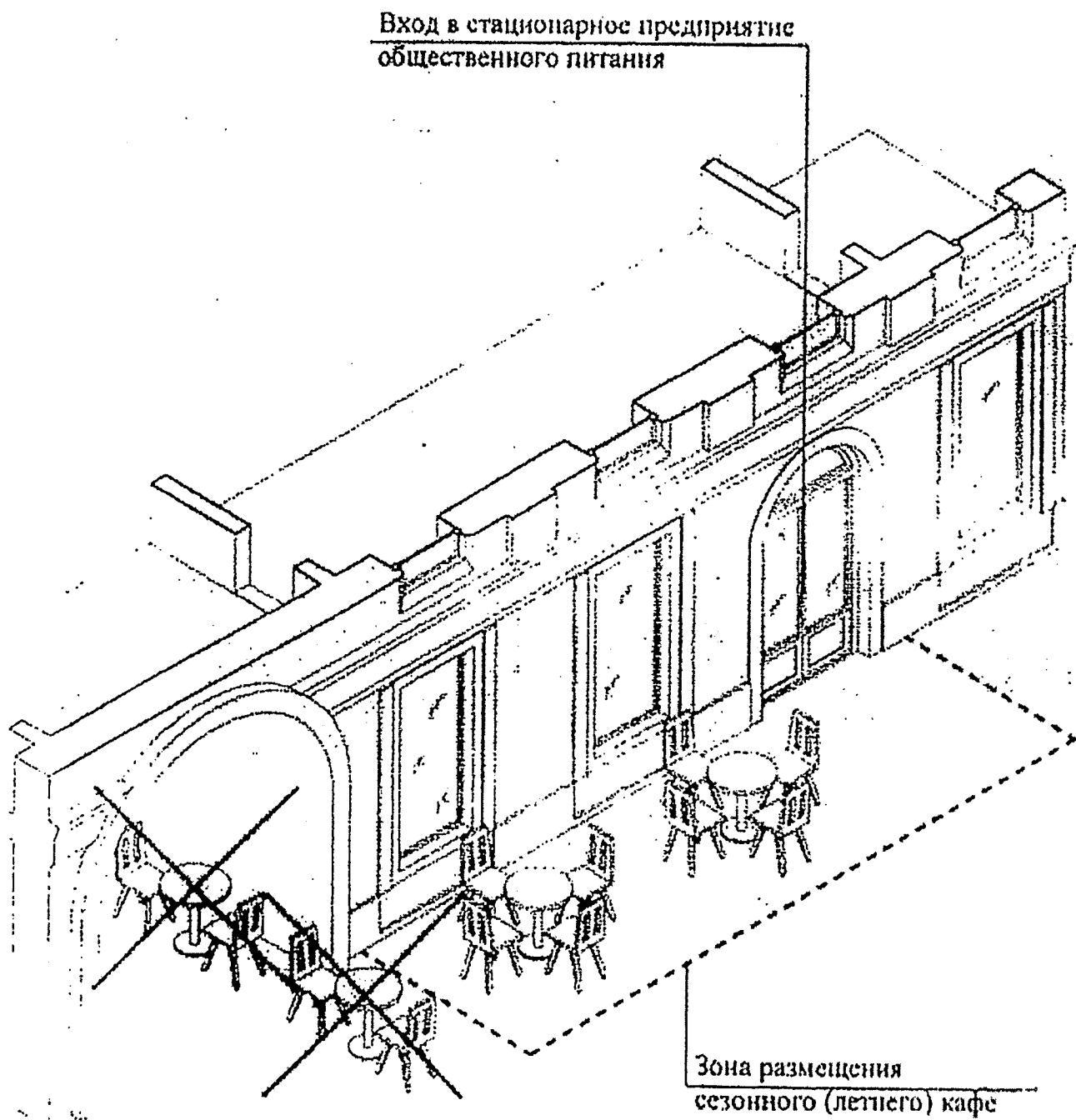

## К пункту 3.4.2

Не допускается размещение сезонных кафе на земельных участках при стационарных предприятиях общественного питания, расположенных выше первых этажей нежилых зданий и не имеющих отдельного входа.



Граница внутренних помещений стационарного предприятия общественного питания

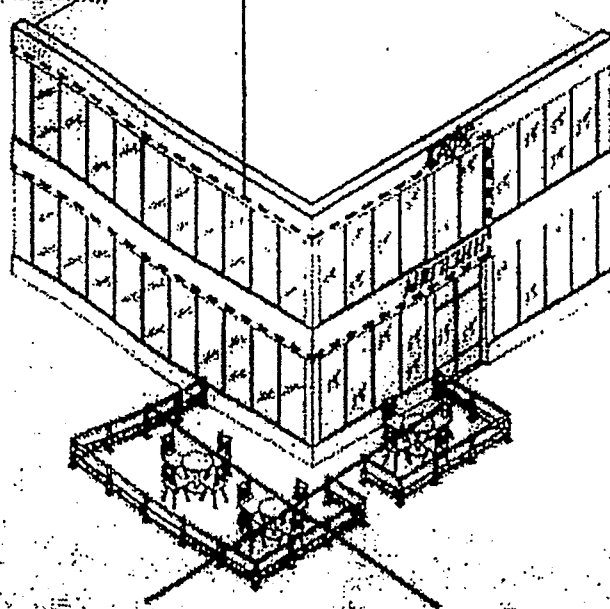

## К пункту 3.4.3

Не допускается размещение сезонных кафе на остановочных пунктах городского наземного пассажирского транспорта, а также в 10-метровой зоне от границ посадочных площадок.

Вход в стационарное предприятие  
общественного питания

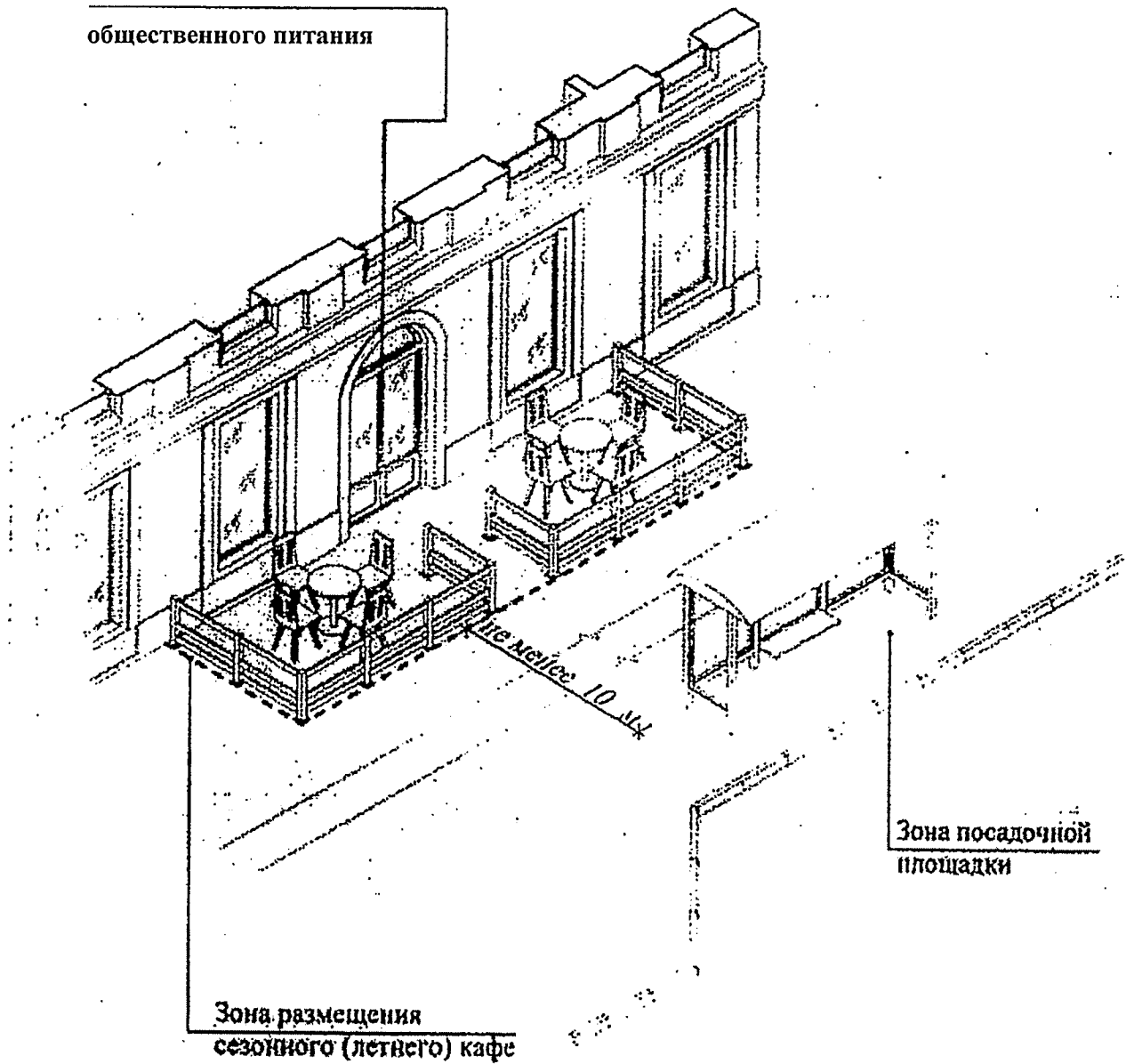

## К пункту 3.4.4

Не допускается размещение летних кафе на тротуарах и площадках, если ширина свободного прохода для пешеходов не соответствует требованиям ГОСТ Р 52766-2007 «Дороги автомобильные общего пользования. Элементы благоустройства. Общие требования», утвержденного приказом Федерального агентства по техническому регулированию и метрологии от 23.10.2007 №270-ст.».

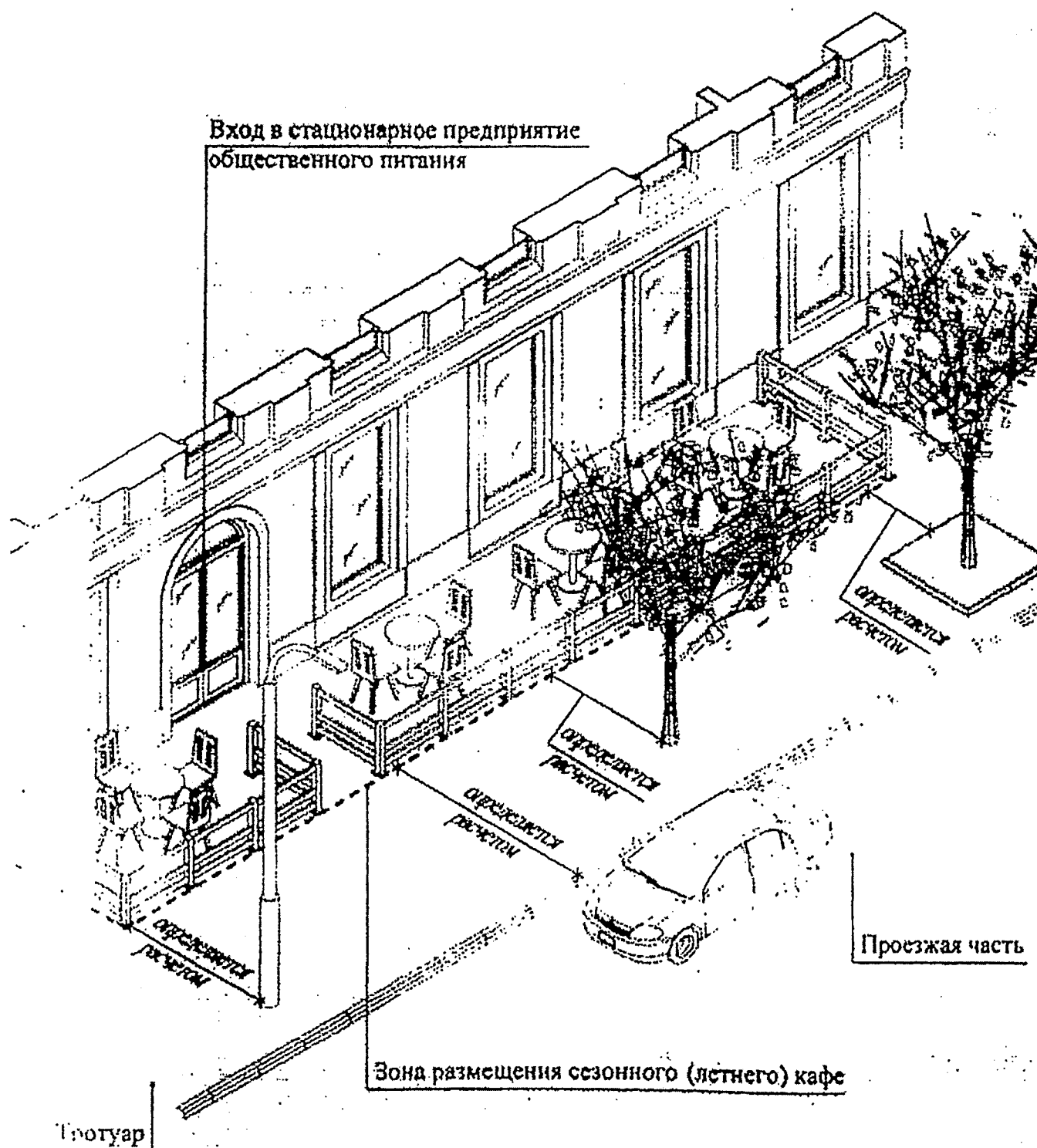

## К пункту 3.4.5

Не допускается размещение сезонных кафе на крышах жилых домов и их встроенно-пристроенных помещений.

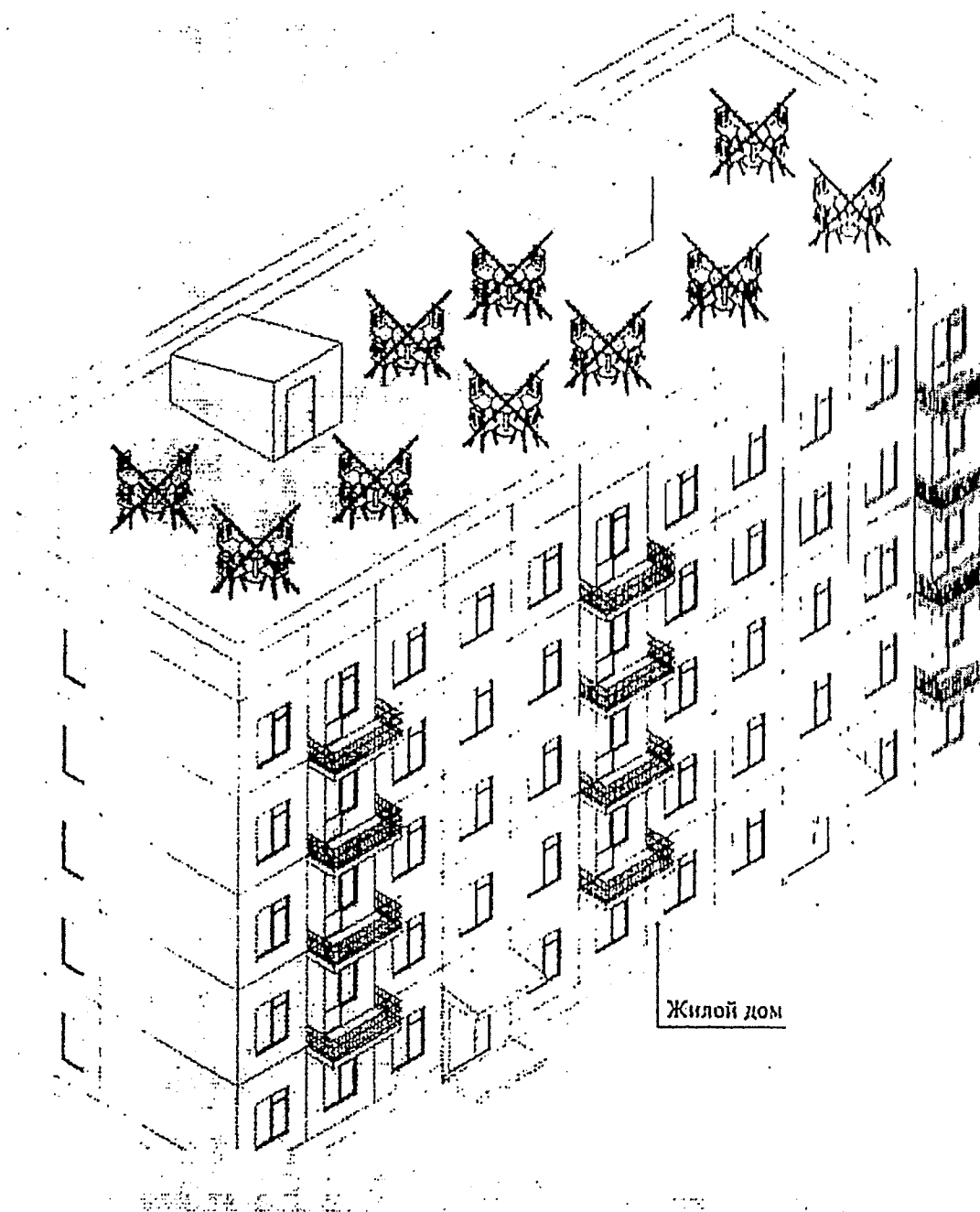

## К пункту 3.4.6

Не допускается размещение сезонных кафе с использованием конструкций (оборудования), обустроенных вокруг (над) деревьями, кустарниками и приводящих к полному или частичному заключению их крон, стволов непосредственно внутрь сезонного кафе.

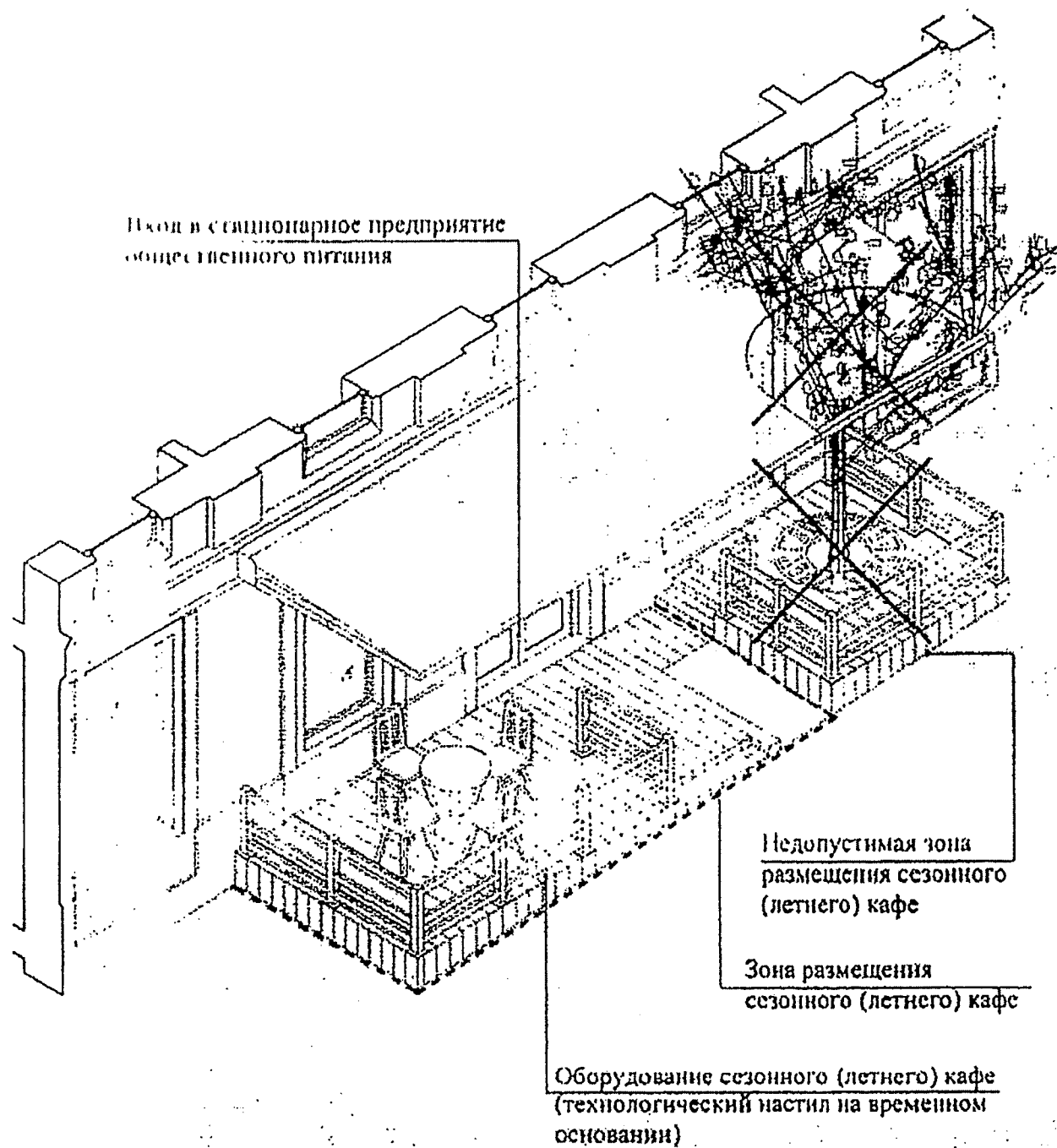

*С.М.*

## К пункту 4.3

Обустройство сезонных кафе осуществляется с учетом необходимости обеспечения его доступности для маломобильных групп населения (путем использования пандусов, поручней, специальных тактильных и сигнальных маркировок).

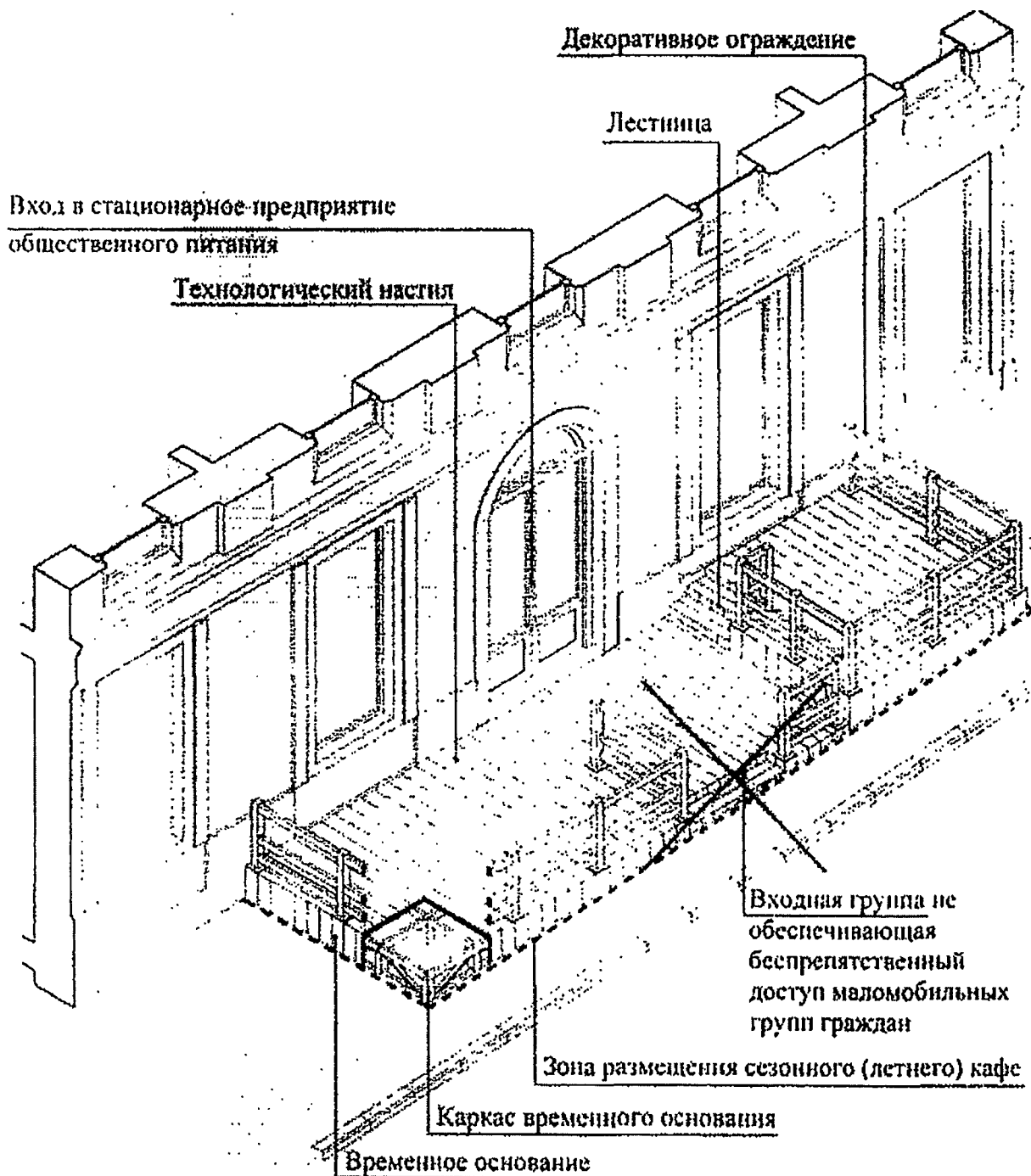

## К пункту 4.4.1

При оборудовании сезонных кафе не допускается использование кирпича, строительных блоков и плит, монолитного бетона, железобетона, стальных профилированных листов, баннерной ткани.

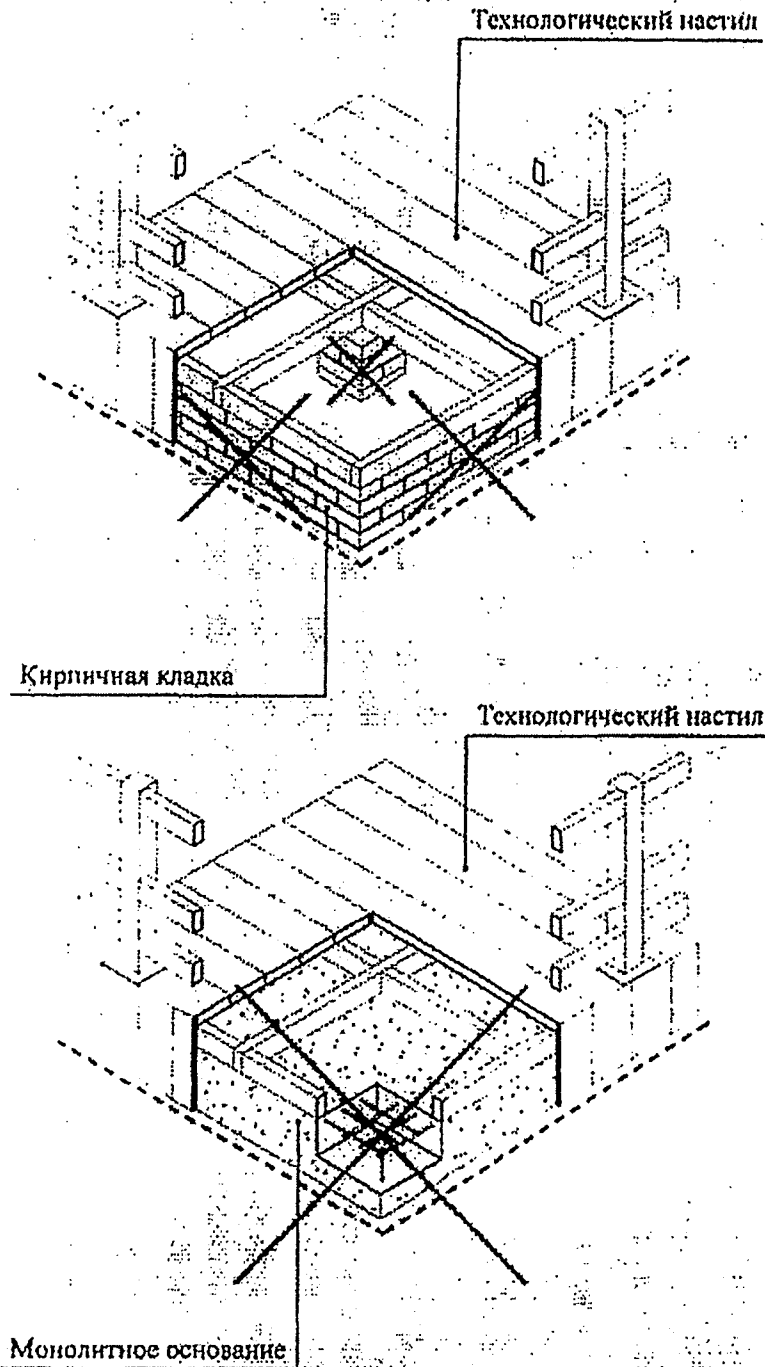

## К пунктам 4.4.3, 4.4.4

При оборудовании сезонных кафе не допускается заполнение пространства между элементами оборудования при помощи оконных и дверных блоков (рамное остекление), сплошных металлических панелей, сайдинг-панелей, использование для облицовки элементов оборудования кафе и навеса полимерных пленок, черепицы, металлочерепицы, металла, а также рубероида, асбестоцементных плит.

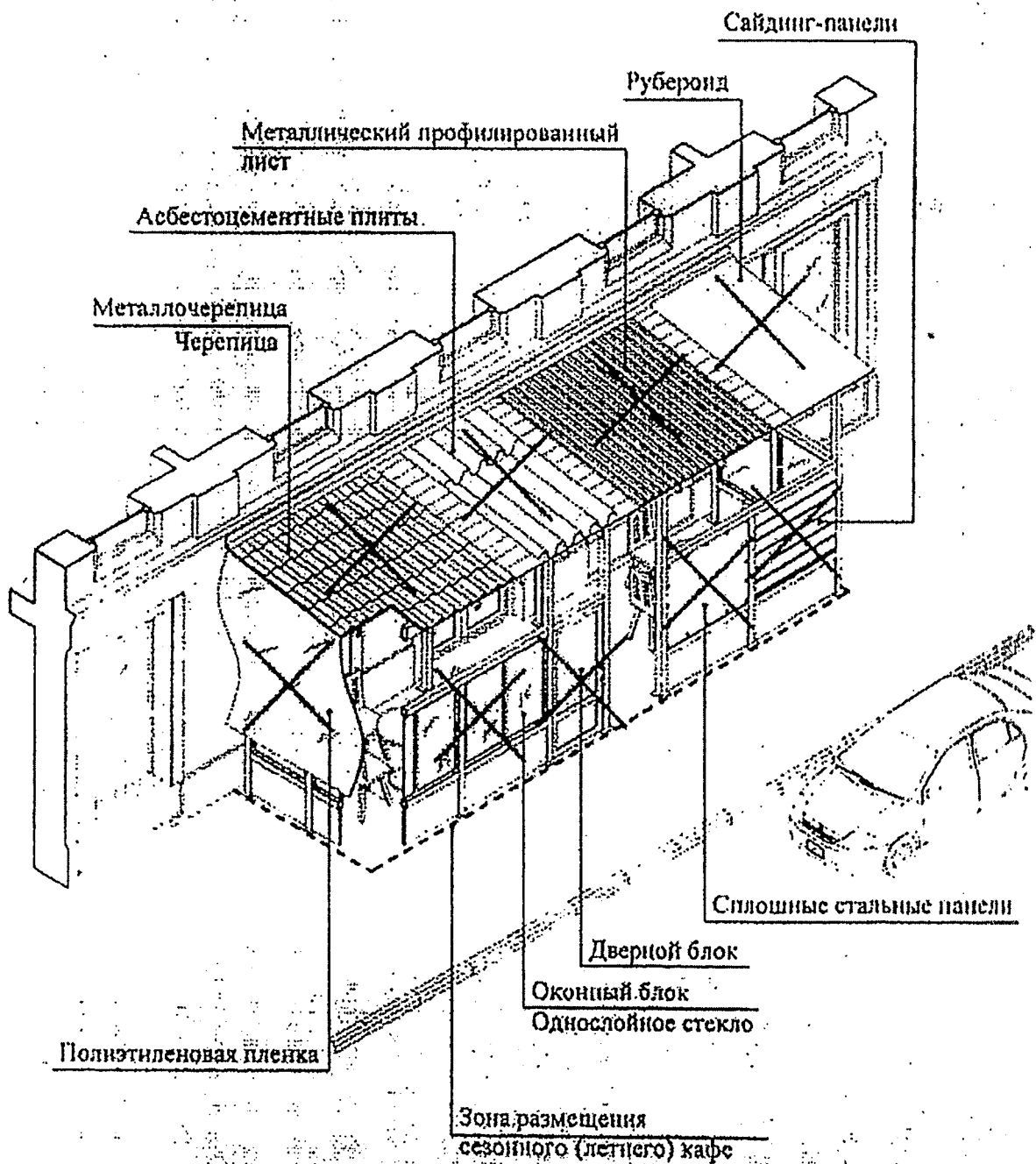

## К пункту 4.5

В случае размещения нескольких сезонных кафе при стационарных предприятиях общественного питания, принадлежащих разным хозяйствующим субъектам и расположенных в одном здании, строении, сооружении, конструкции сезонных кафе должны быть выполнены в едином архитектурно-художественном решении (единые материалы конструкции, взаимосвязанное колористическое решение) с соблюдением единой линии размещения крайних точек выступа элементов оборудования сезонного кафе относительно горизонтальной плоскости фасада.

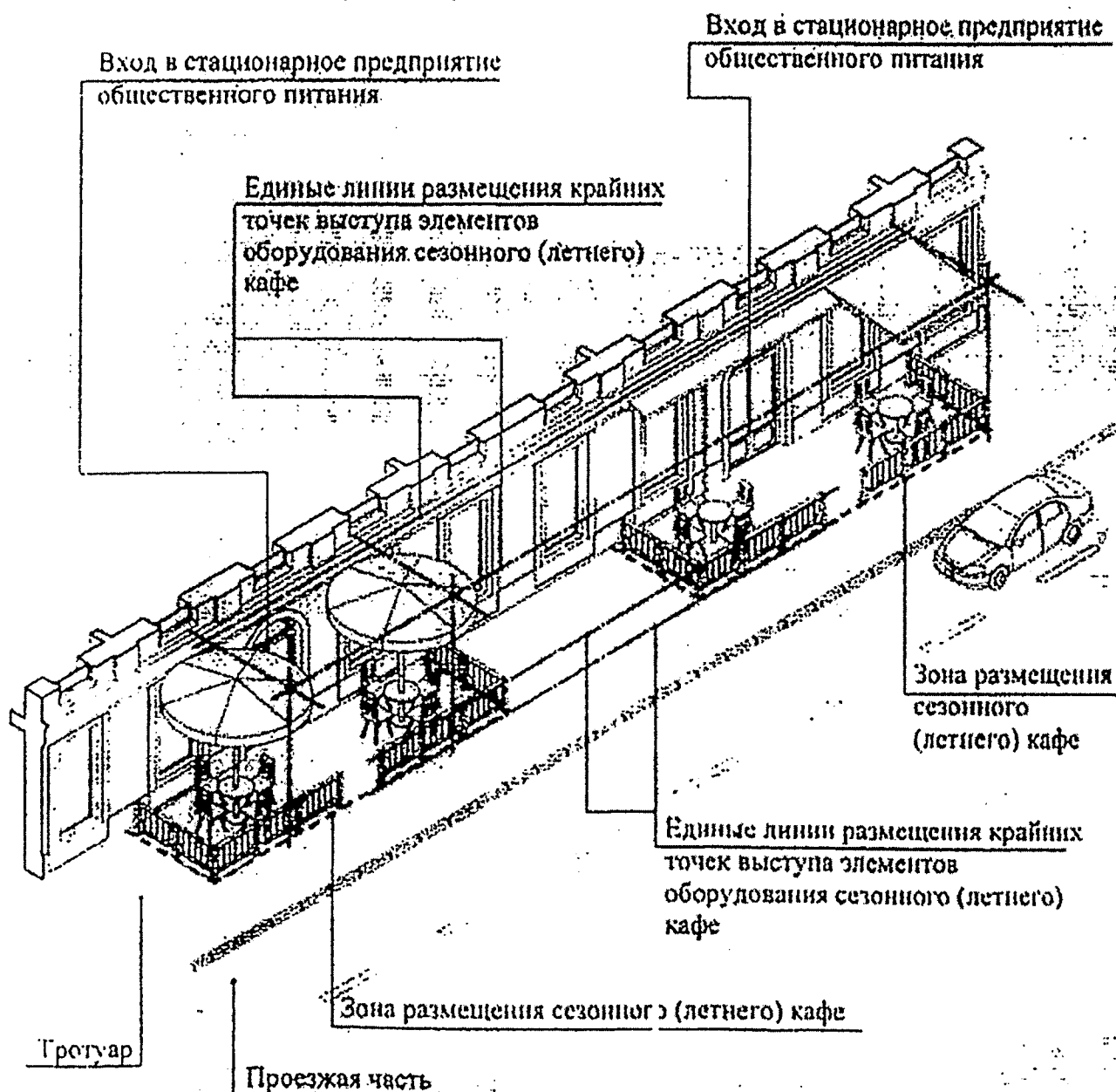

**Вход в стационарное предприятие  
общественного питания**

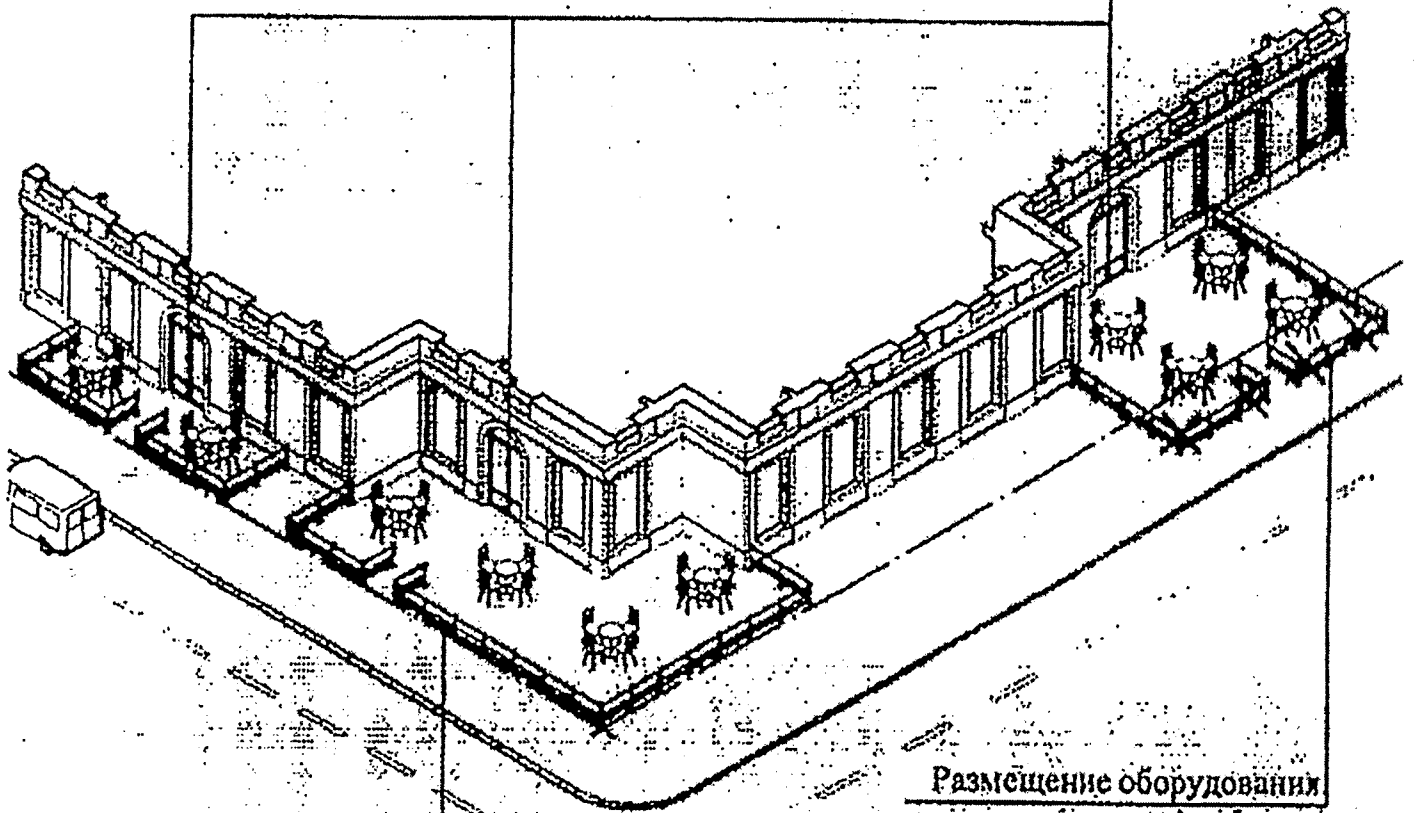

**Размещение оборудования  
сезонного (летнего) кафе вне  
единой линии не допускается**

**Единая линия размещения  
крайних точек выступа  
элементов оборудования  
сезонных (летних) кафе**

## К пункту 4.7

Элементы оборудования сезонных (летних) кафе размещаются в границах места его размещения, установленных генеральным планом участка.

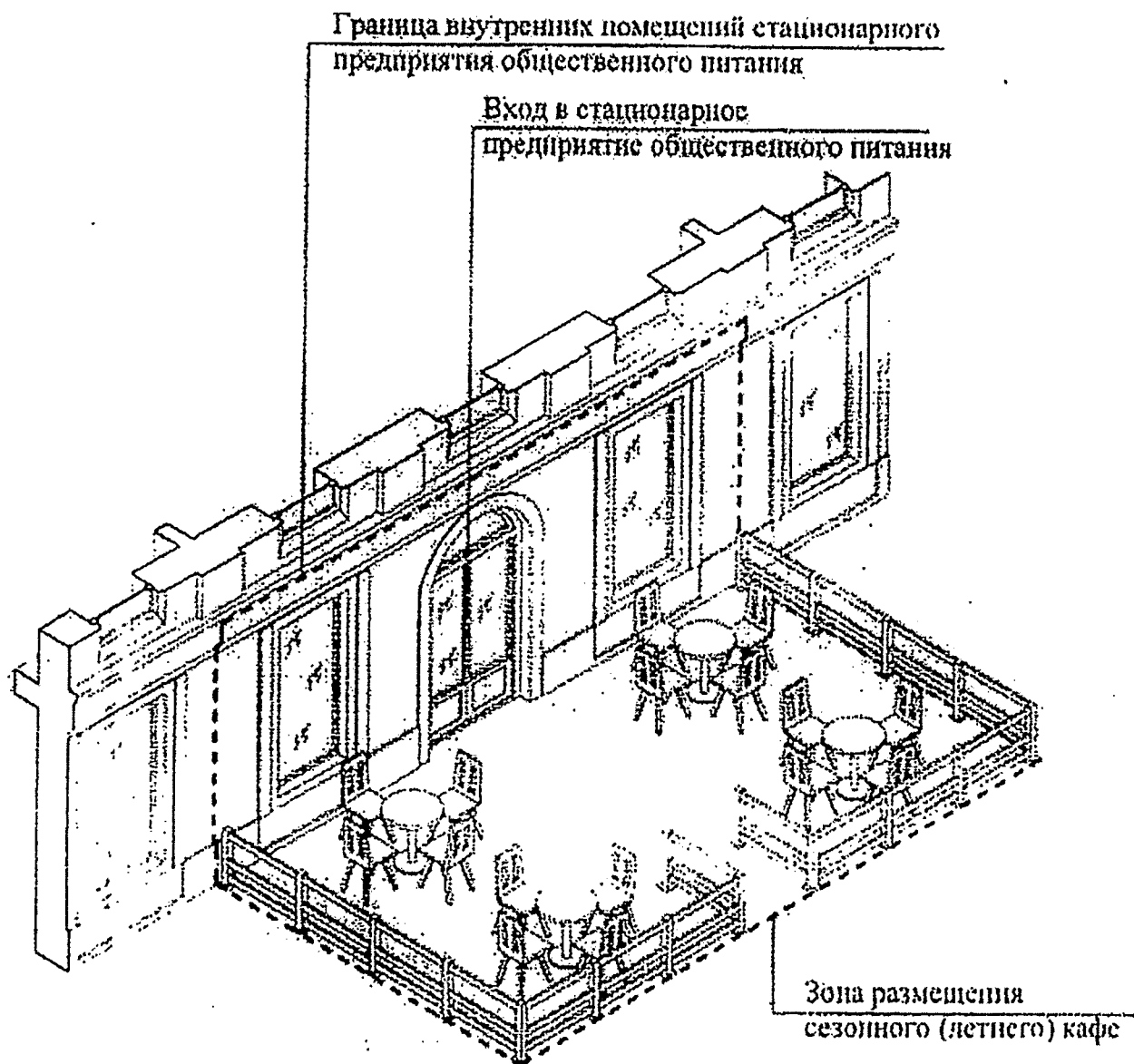

Допускается размещение элементов оборудования сезонного кафе с заглублением элементов их крепления до 0,30 м.

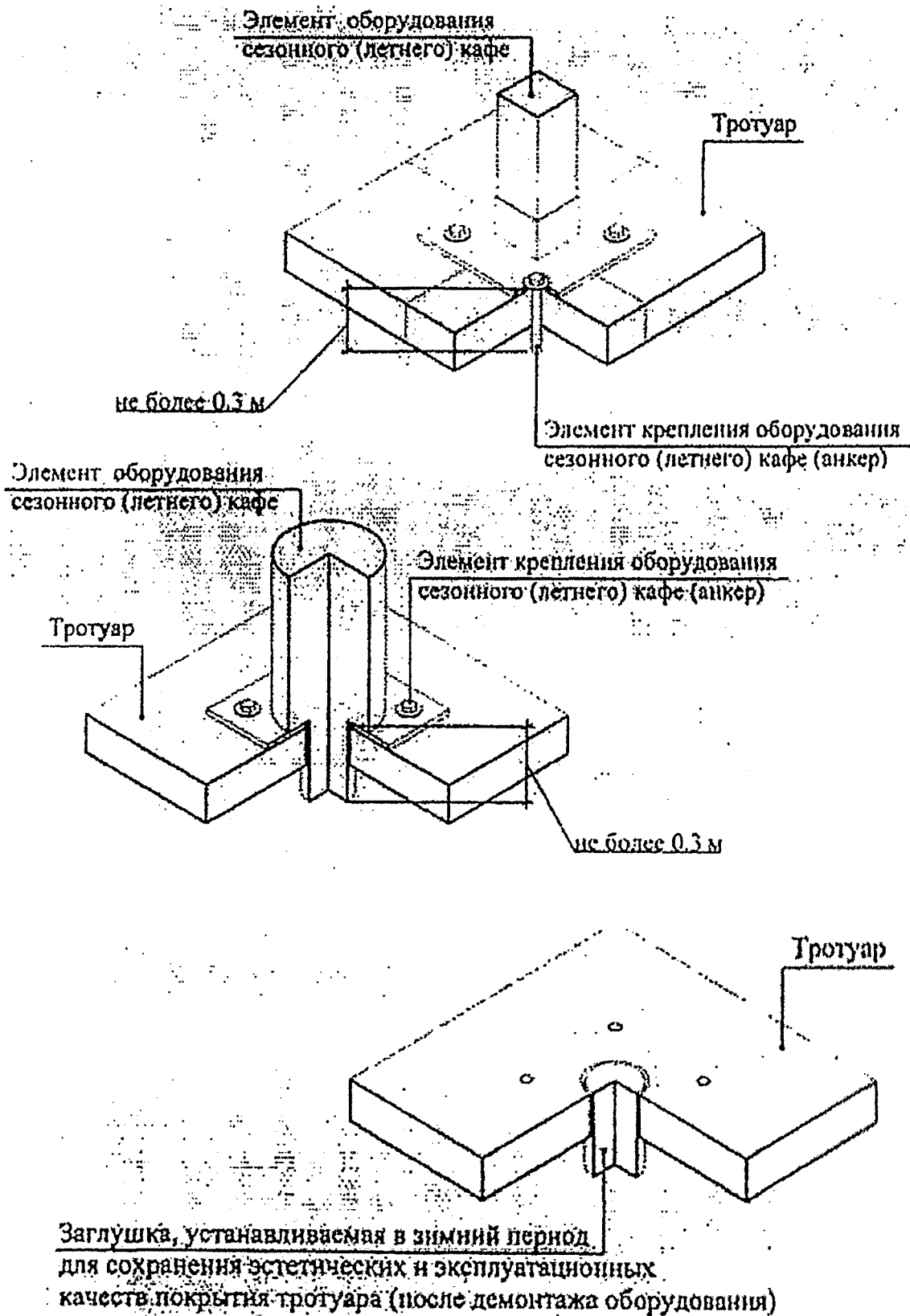

Зонты, используемые при обустройстве сезонных (летних) кафе, могут быть как однокупольными, так и многокупольными с центральной опорой.

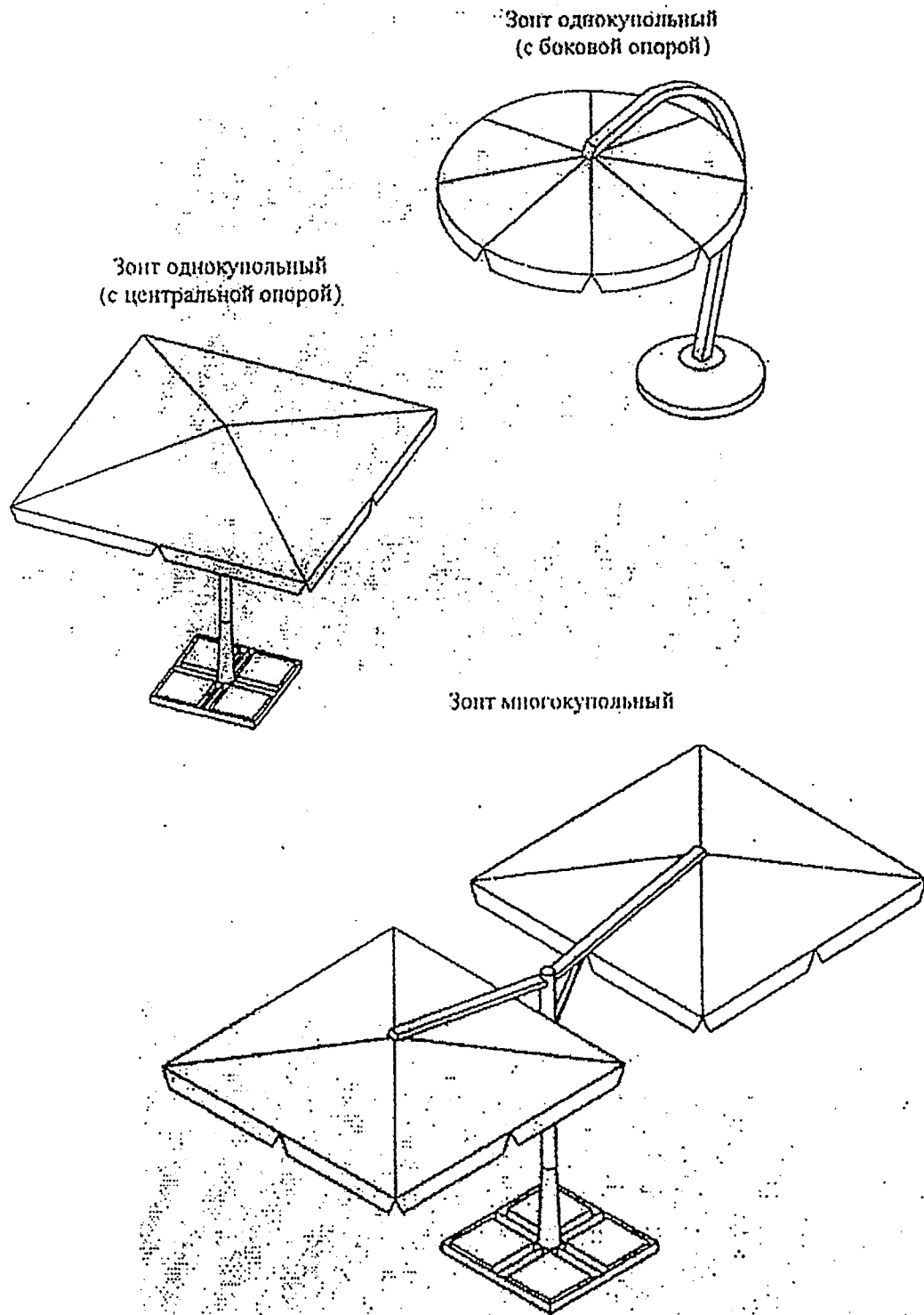

## К пункту 4.9.1

Высота зонтов не должна превышать высоту первого этажа (линии перекрытий между первым и вторым этажами) здания, строения, сооружения, занимаемого стационарным предприятием общественного питания.

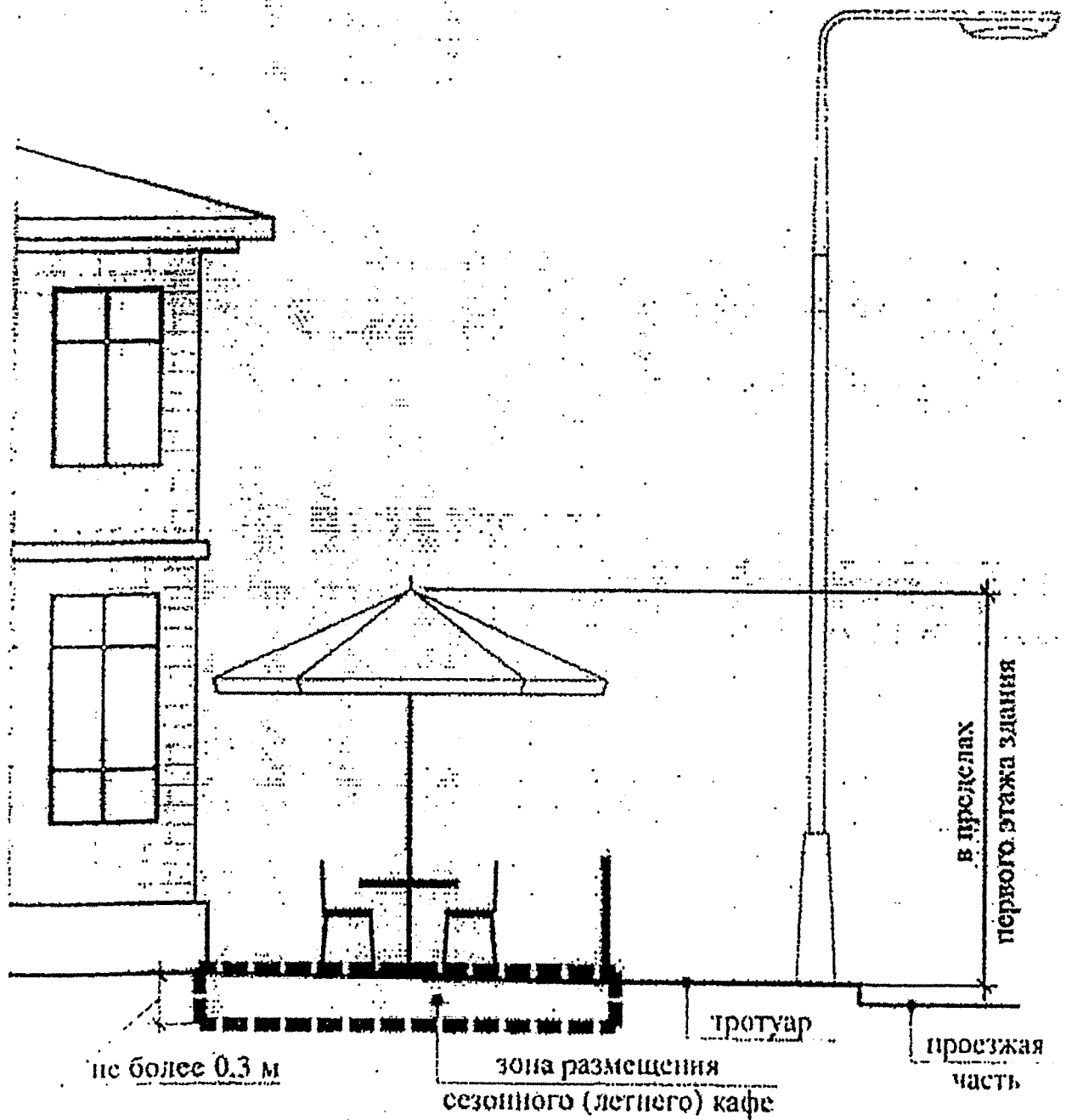

## К пункту 4.9.3

Для обустройства однокупольных и многокупольных зонтов и пергол сезонного (летнего) кафе рекомендуется использовать материалы пастельных тонов.

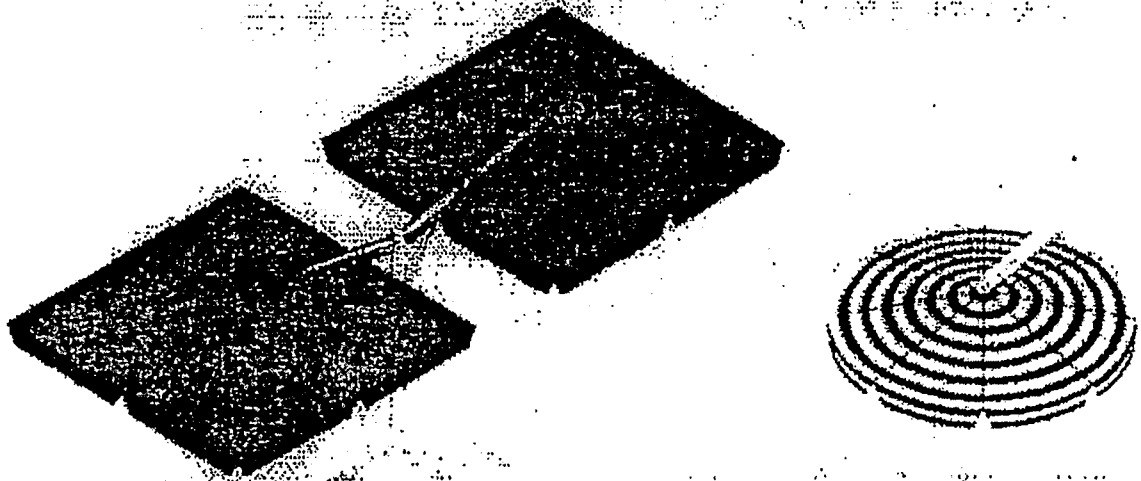

S6020-Y90R

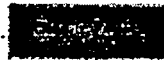

S1580-Y90R



S1070-Y70R

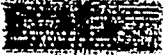

S0580-Y30R

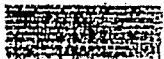

S0530-Y20R

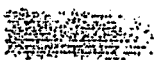

S2502-Y

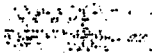

S0540-Y



S3050-G70Y



S4020-G50Y



S5040-B90G



S6010-G10Y



S5040-B10G



S1002-G

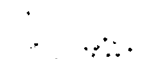

S6500-N

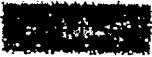

Приведены номера цветов по шкале

NCS Beckers Color system

## К пункту 4.9.4

При обустройстве сезонных кафе не допускается использование шатров.

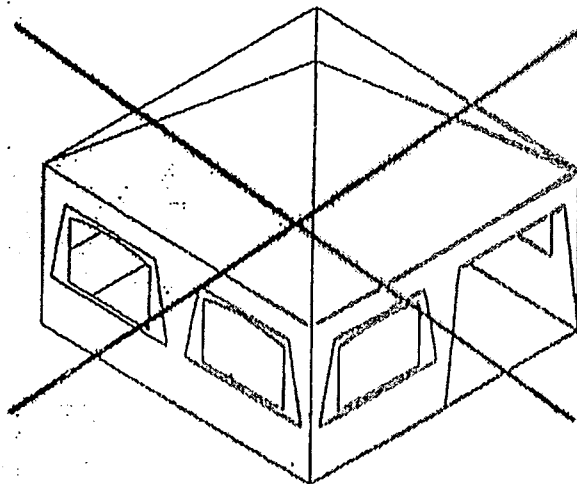
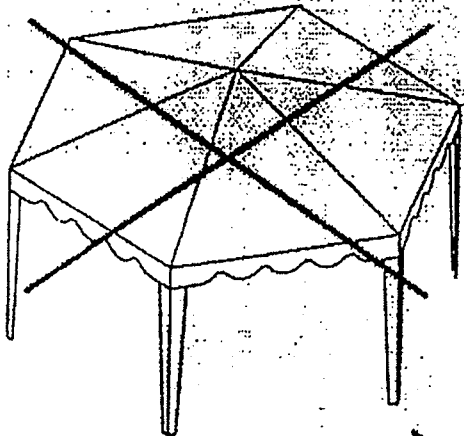
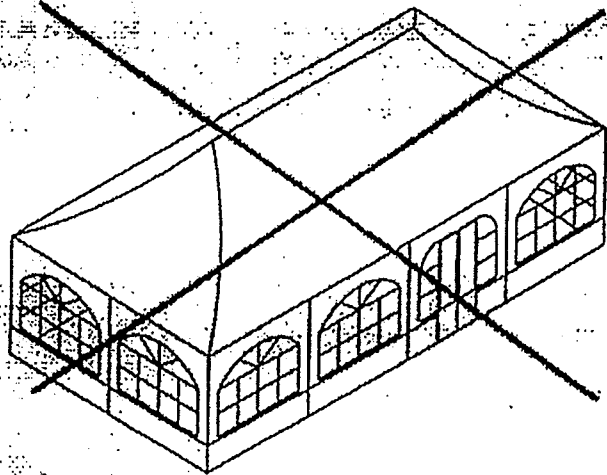

## К пункту 4.10

В составе мебели, используемой при обустройстве сезонного кафе, могут использоваться столы, стулья, кресла, диваны и иные предметы мебели

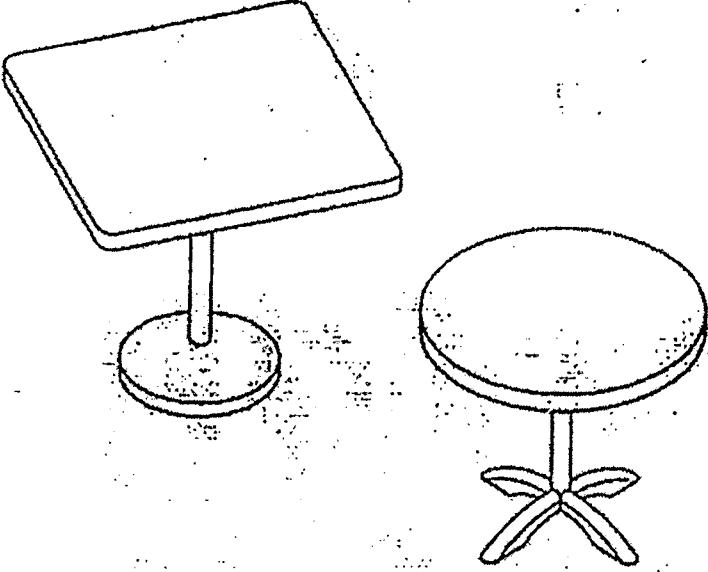
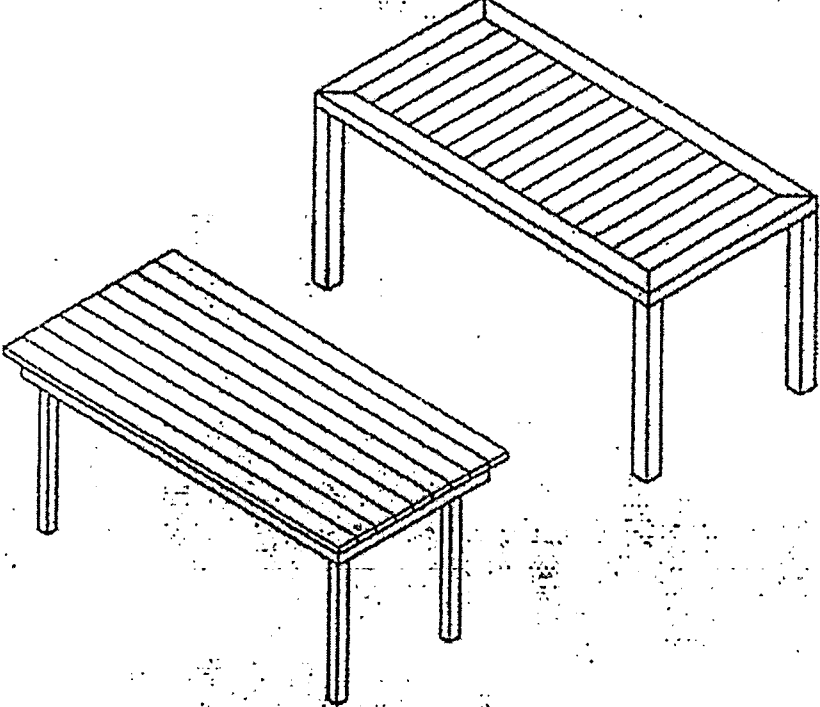
Примеры мебели, используемой при обустройстве сезонного (летнего) кафе	Материал
	Металл
	Дерево

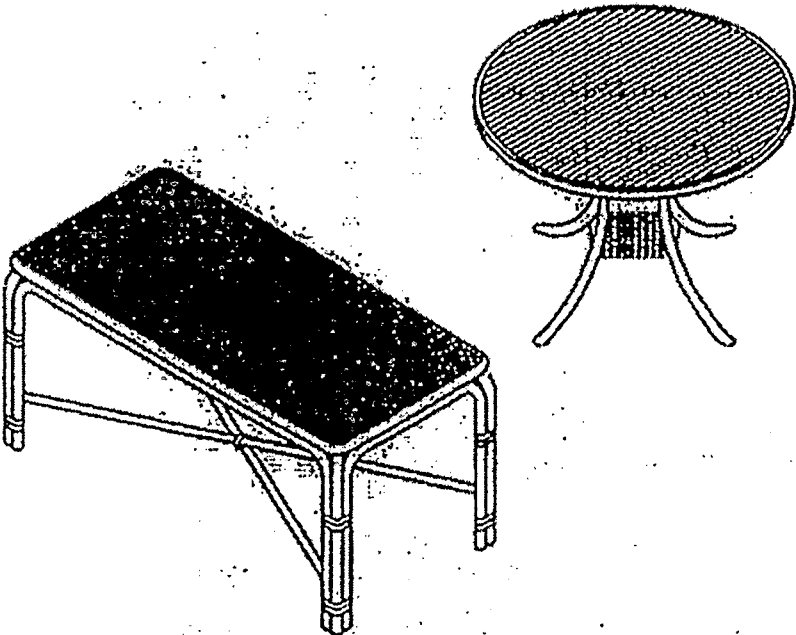
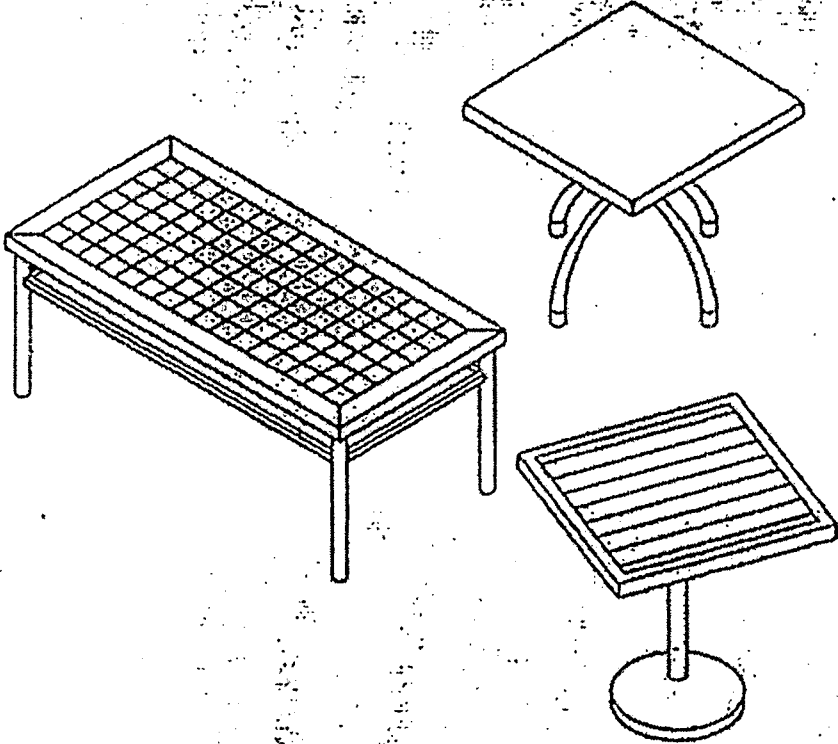

Примеры мебели, используемой при обустройстве сезонного (летнего) кафе	Материал
	Ротанг
	Ковшированный

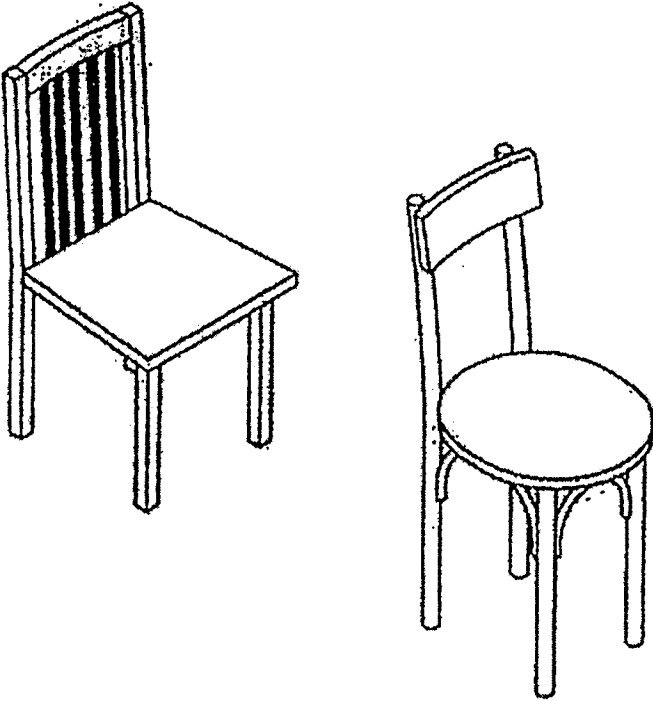
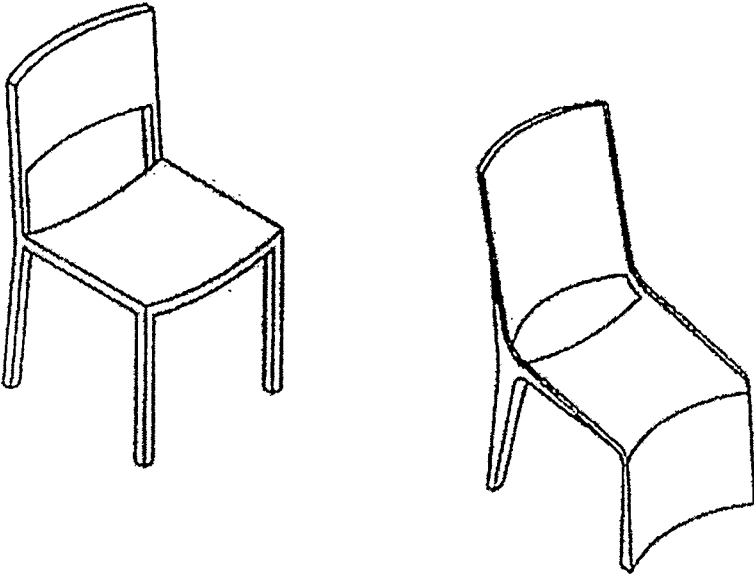

Примеры мебели, используемой при обустройстве сезонного (летнего) кафе	Материал
	Дерево
	Пластик

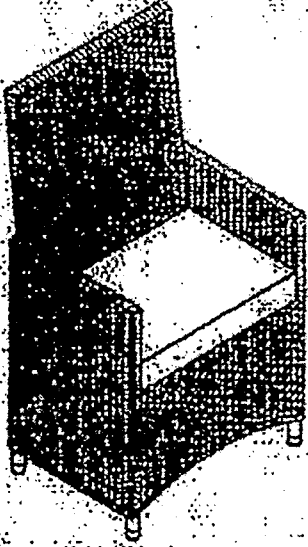
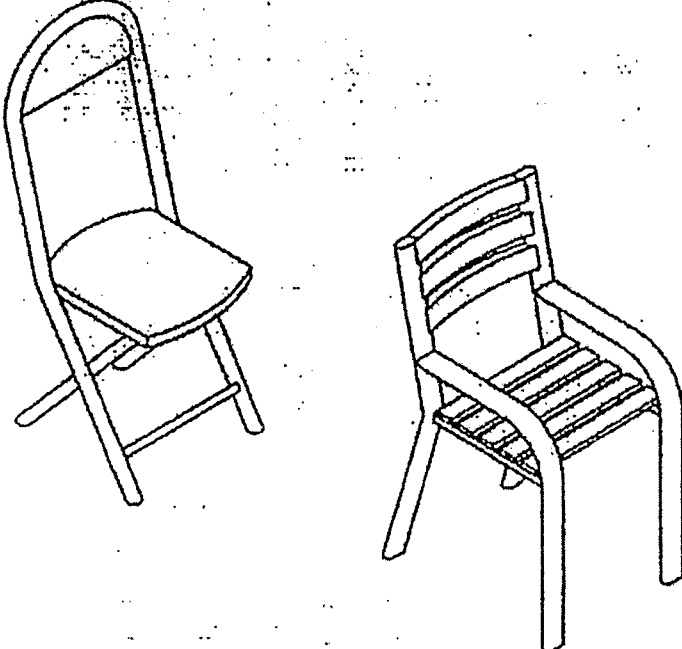

Примеры мебели, используемой при обустройстве сезонного (летнего) кафе	Материал
	Ротанг
	Комбинированный

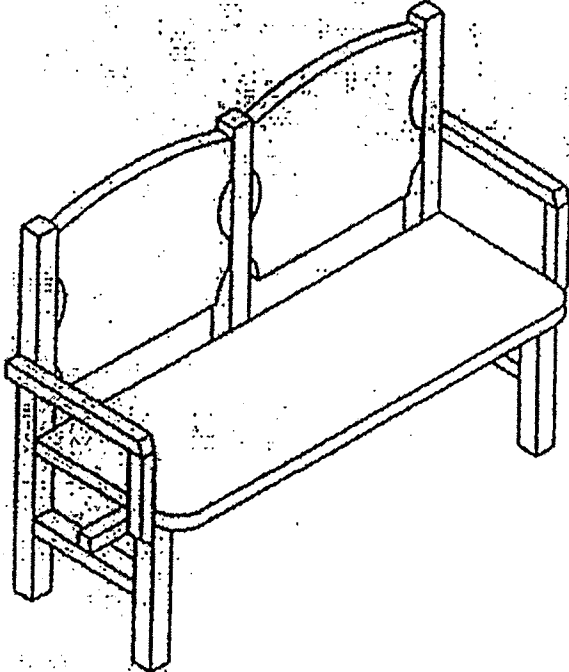
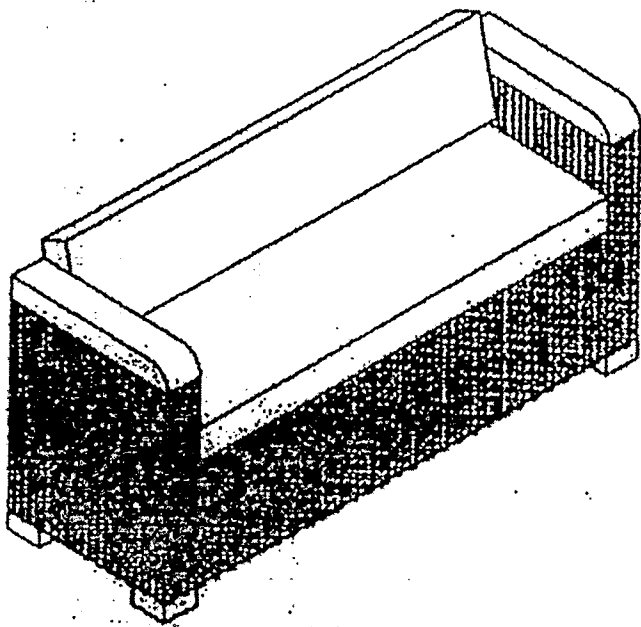

Примеры мебели, используемой при обустройстве сезонного (летнего) кафе	Материал
	Дерево
	Ротанг



Использование дачной, садовой и интерьерной мебели для обустройства сезонного кафе не допускается.

#### Садово-дачная мебель

(мебель не предназначенная для активного повседневного использования на открытом воздухе в условиях городской среды - складные стулья с элементами из ткани, деревянная мебель без специализированных пропиток и покрытий, пластиковая мебель из хрупких или мягких пластиков, материалов не стойких к потере цвета под воздействием солнечных лучей, распространяющих неприятные запахи)

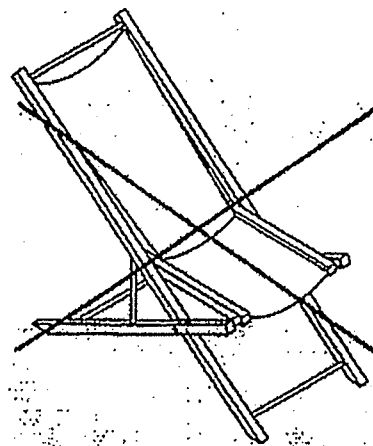
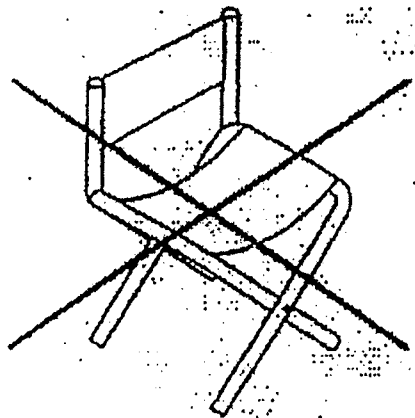

#### Интерьерная мебель

(мебель выполненная из материалов не допускающих эксплуатацию на открытом воздухе)

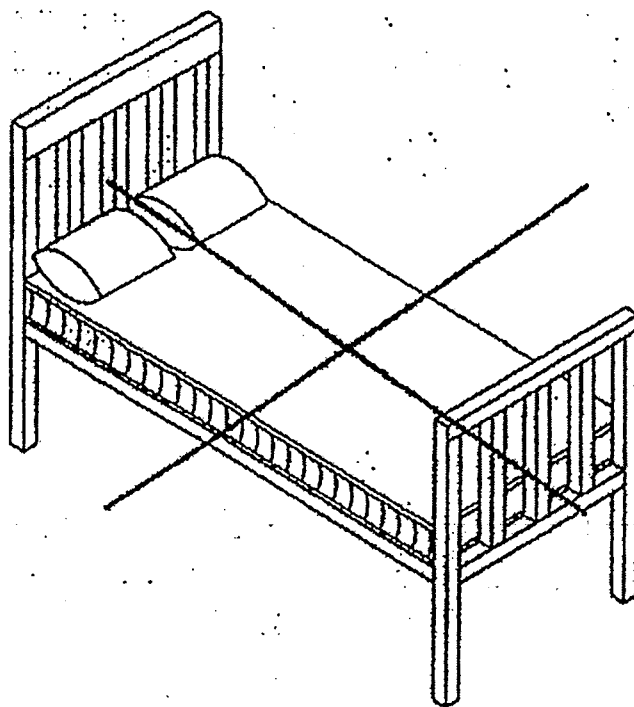
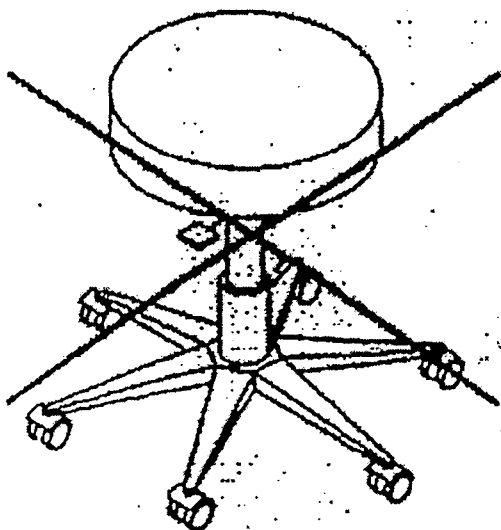

*Handwritten signature*

## К пункту 4.11.

Конструкции маркиз, используемых при обустройстве сезонных (летних) кафе.

Маркиза односторонняя с креплением на фасаде

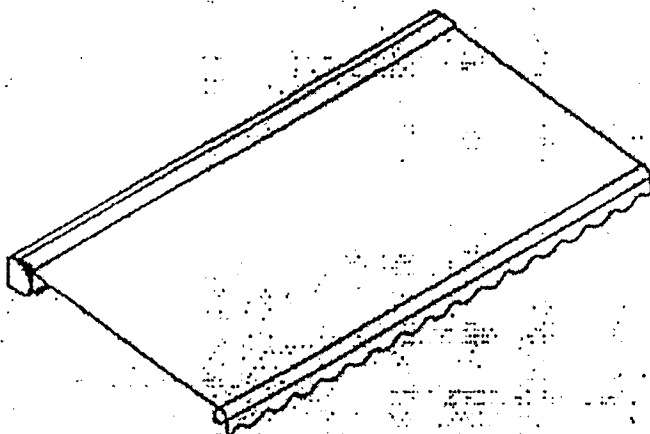

Маркиза односторонняя, пристенная с креплением к тяжеловесному основанию

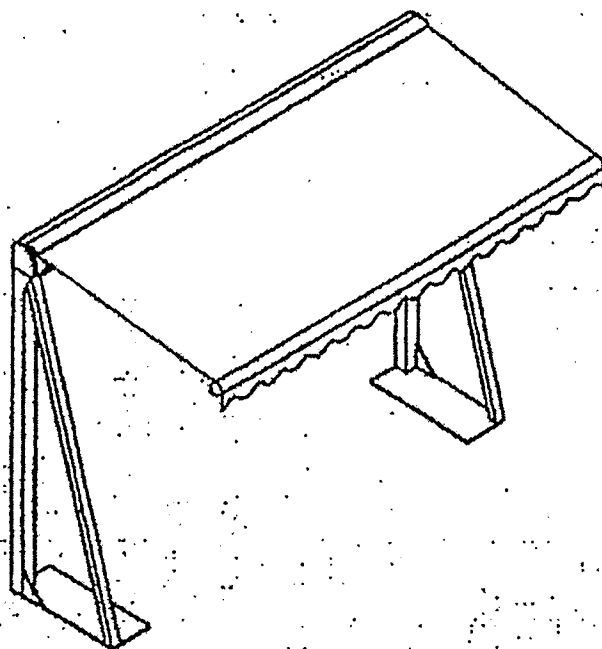

Маркиза двусторонняя с креплением к тяжеловесному основанию

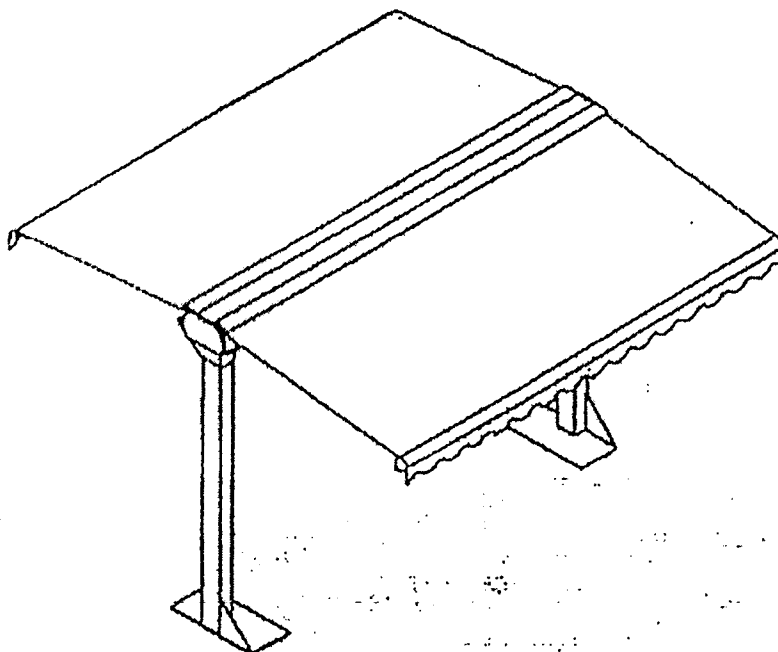

Боковая маркиза

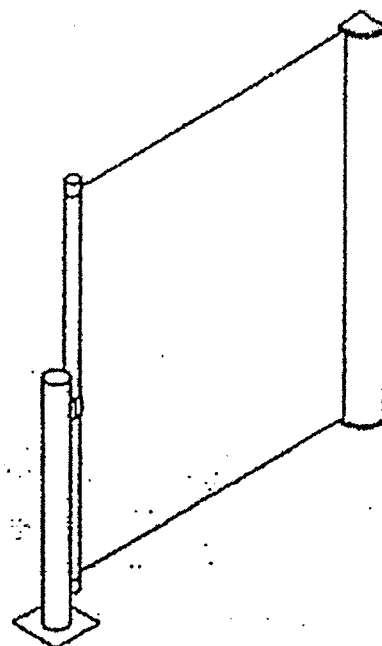

A handwritten signature or set of initials in the bottom right corner of the page.

Для обустройства маркиз сезонного (летнего) кафе рекомендуется использовать материалы пастельных тонов.

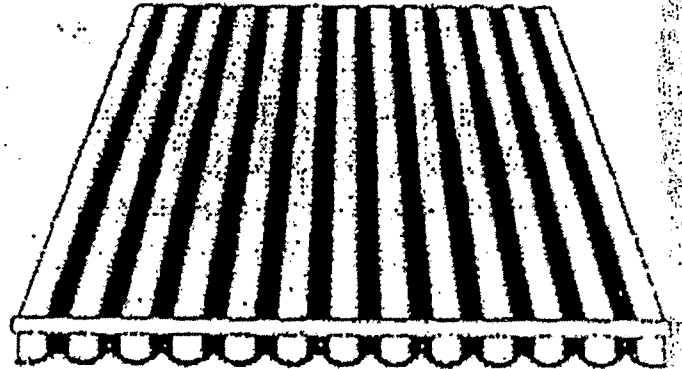
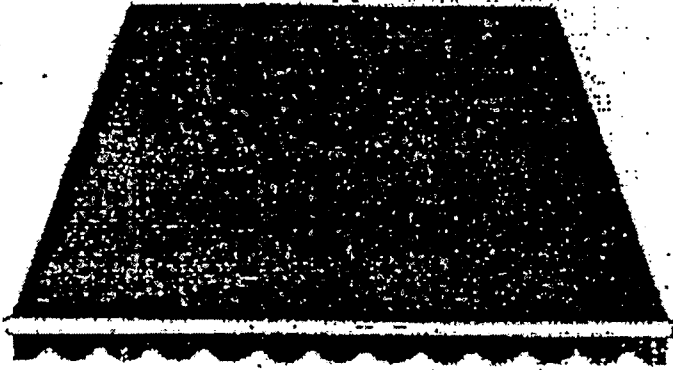

S6020-Y90R



S1580-Y90R



S1070-Y70R



S0580-Y30R

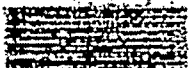

S0530-Y20R

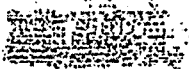

S2502-Y

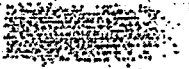

S0540-Y

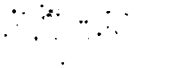

S3050-G70Y

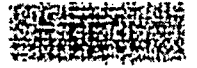

S4020-G50Y



S5040-B90G



S6010-G10Y



S5040-B10G



S1002-G



S6500-N



Приведены номера цветов палитры  
NCS Beckers Color system

## К пункту 4.11.1

При организации летних кафе допускается применение пергольных маркиз. Установка пергольных маркиз производится без их закрепления к фасаду для обеспечения сохранности архитектурных элементов.

Шаг стоек пергольных маркиз должен соответствовать расстоянию между центральными осями простенков окон первого этажа, либо быть кратным этому расстоянию (но не более 6 м). Цвет стоек и материал пергольных маркиз должен соответствовать колористике здания.

Нависание боковых и торцевых поверхностей пергольной маркизы не должно превышать 0,5 м.

На боковых поверхностях пергольных маркиз допускается размещение вывесок в виде трафаретной печати на материале пергольных маркиз с высотой буквенных символов не более 0,2 м, художественных элементов не более 0,3 м.

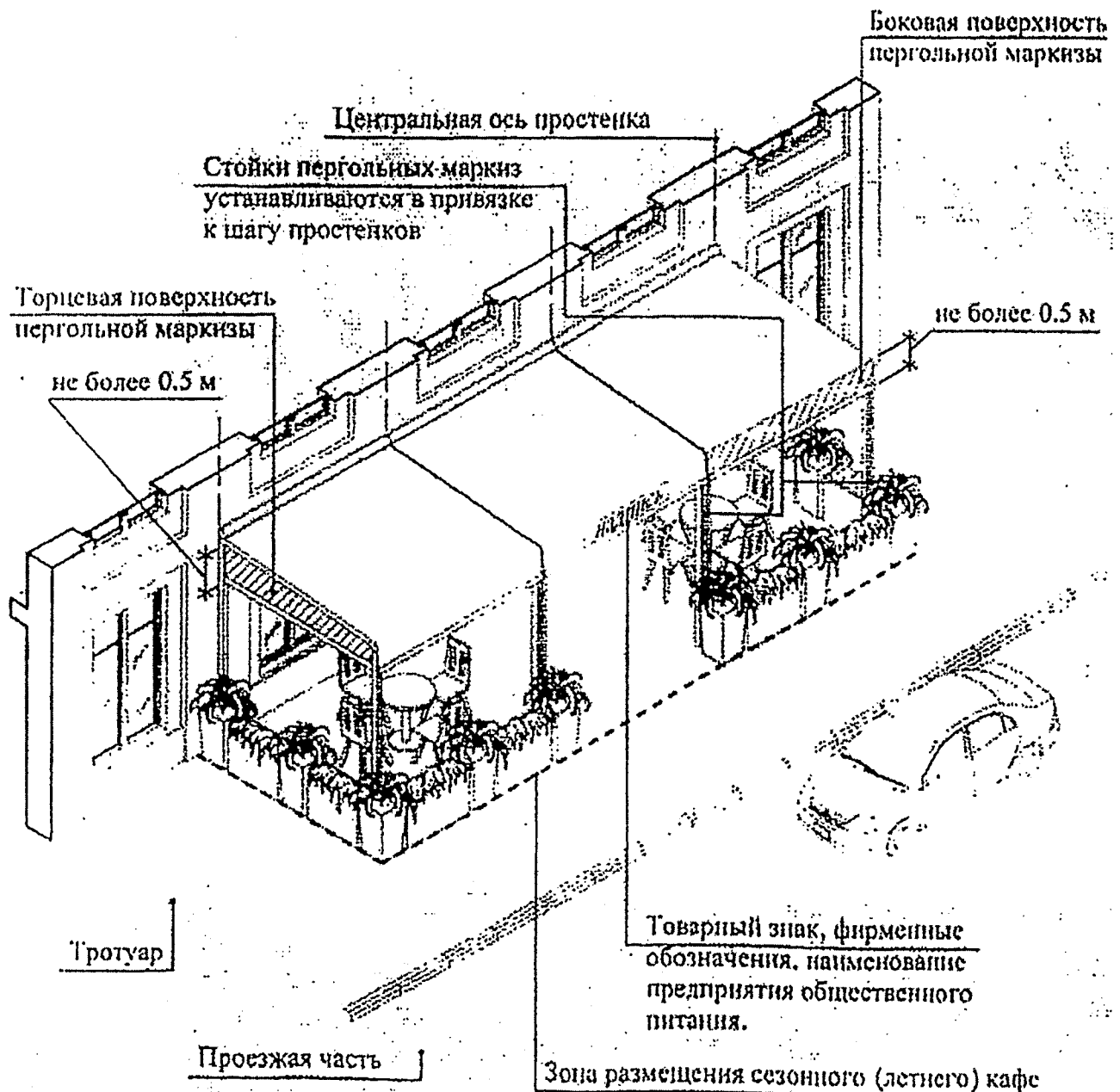

## К пункту 4.11.2

Установка пергольных маркиз не допускается в случае, если ее конструкции частично или полностью перекрывают архитектурные элементы фасада (фронтоны, пилястры, капители, карнизы, фриз и др.).

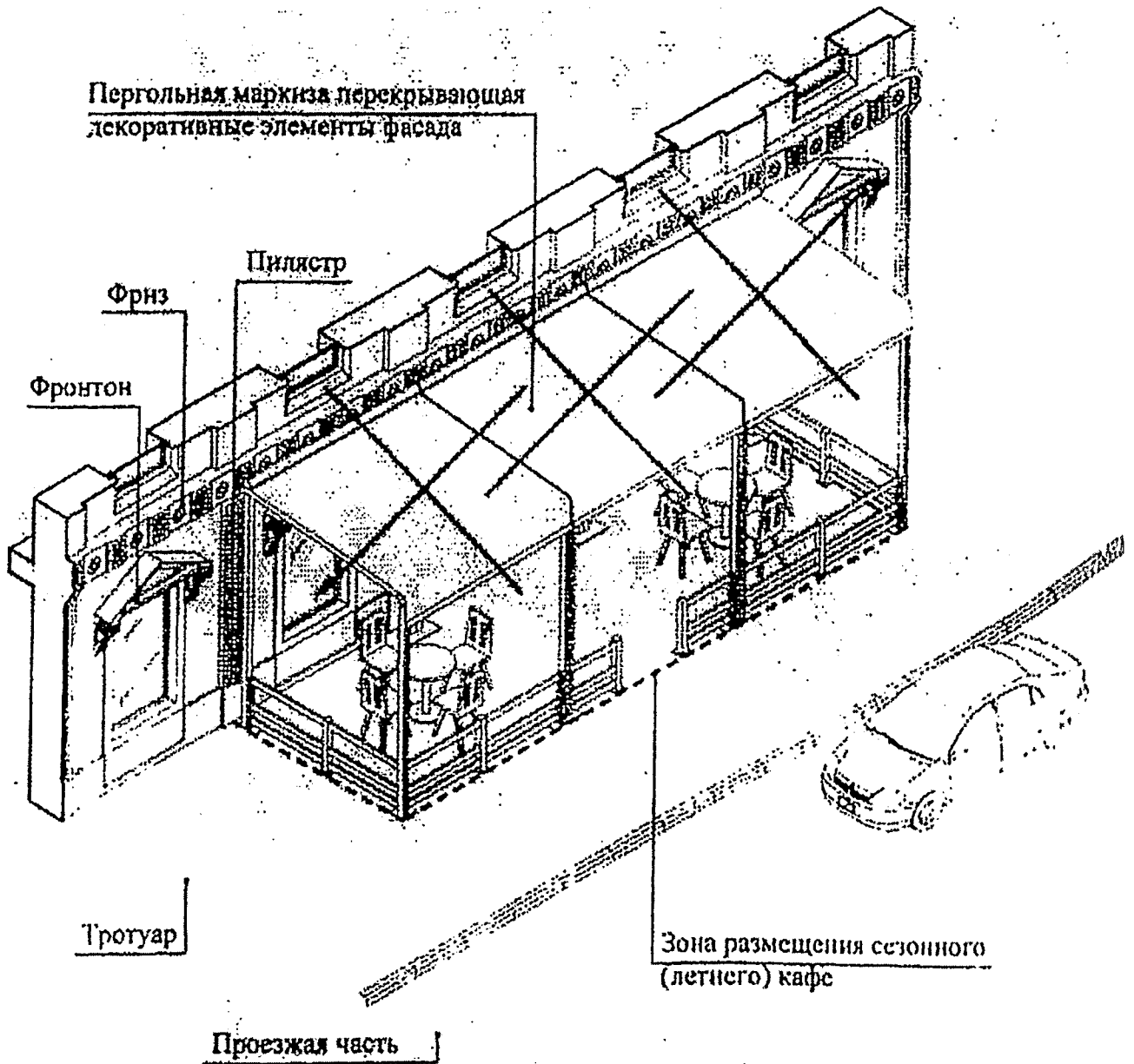

К пункту 4.12.

Декоративные ограждения, используемые при обустройстве сезонного (летнего) кафе, размещаются в одну линию в границах места размещения.

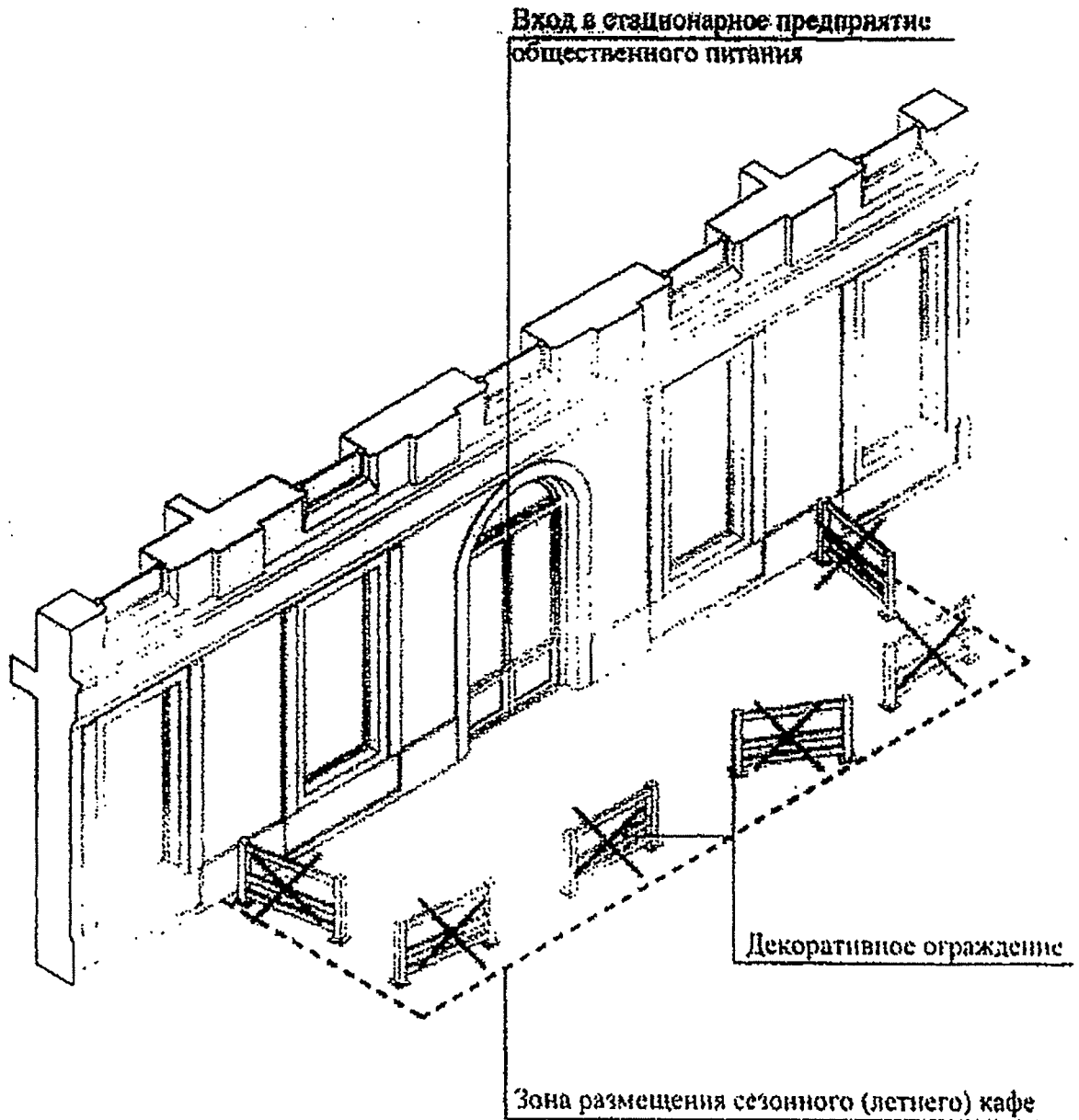

## К пункту 4.12.1.

Высота декоративных ограждений, используемых при обустройстве сезонного (летнего) кафе, не может быть менее 0,6 м и превышать 0,9 м.

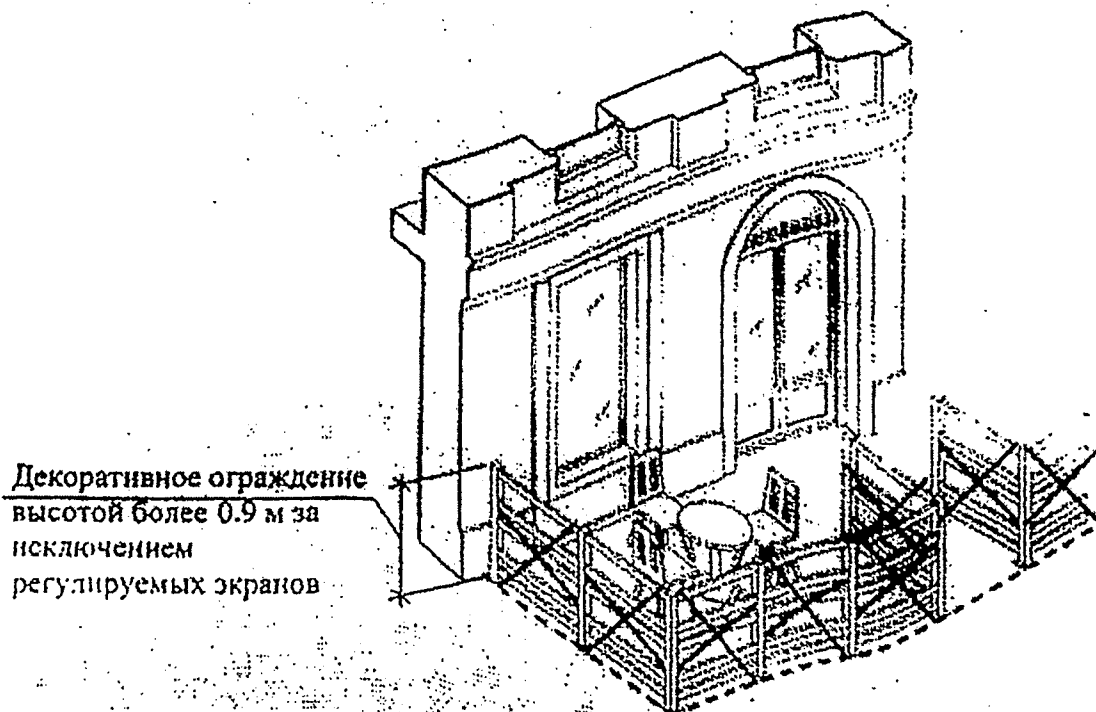
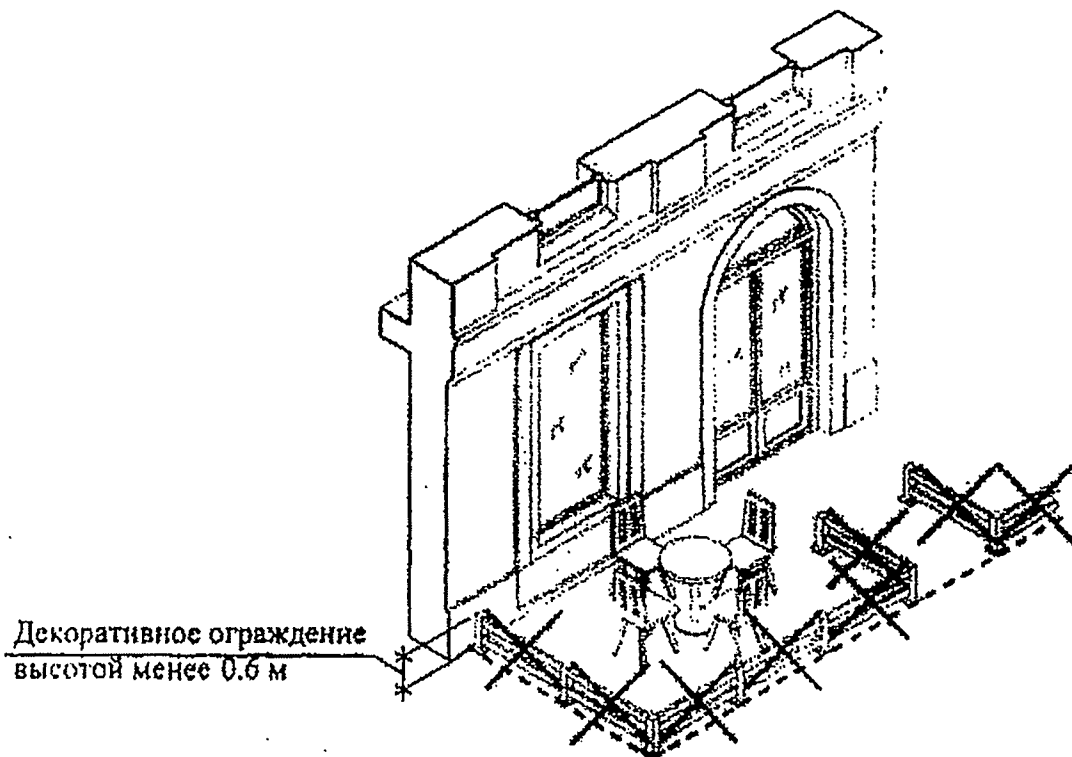

## К пункту 4.12.2.

При обустройстве сезонного (летнего) кафе допускается использование раздвижных, складных декоративных ограждений высотой в собранном (складном) состоянии не более 0,9 м и в разобранном - 1,80 м.

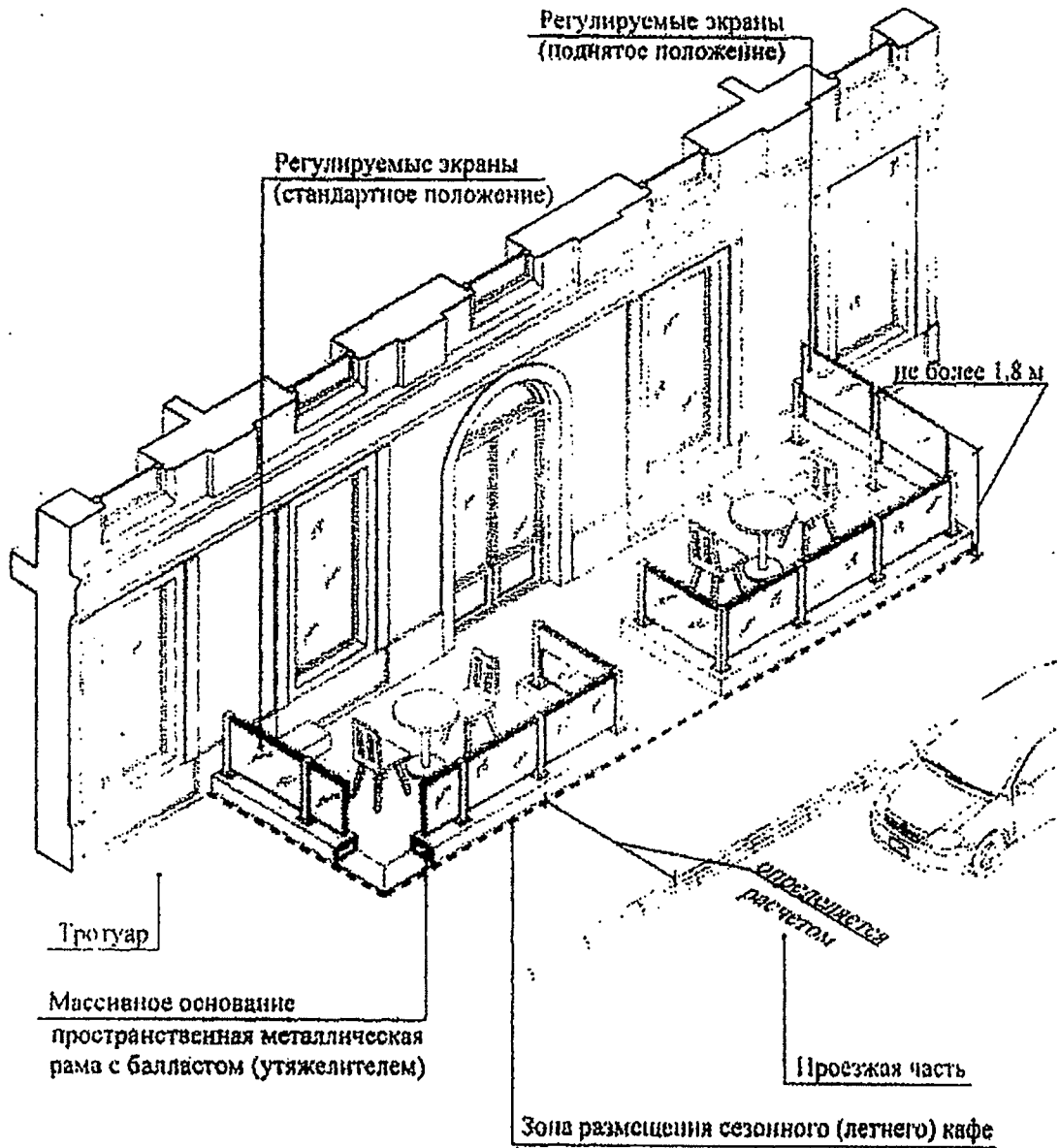

## К пункту 4.12.3.

Конструкции ограждения должны быть выполнены из жестких секций, скрепленных между собой элементами, обеспечивающими их устойчивость.

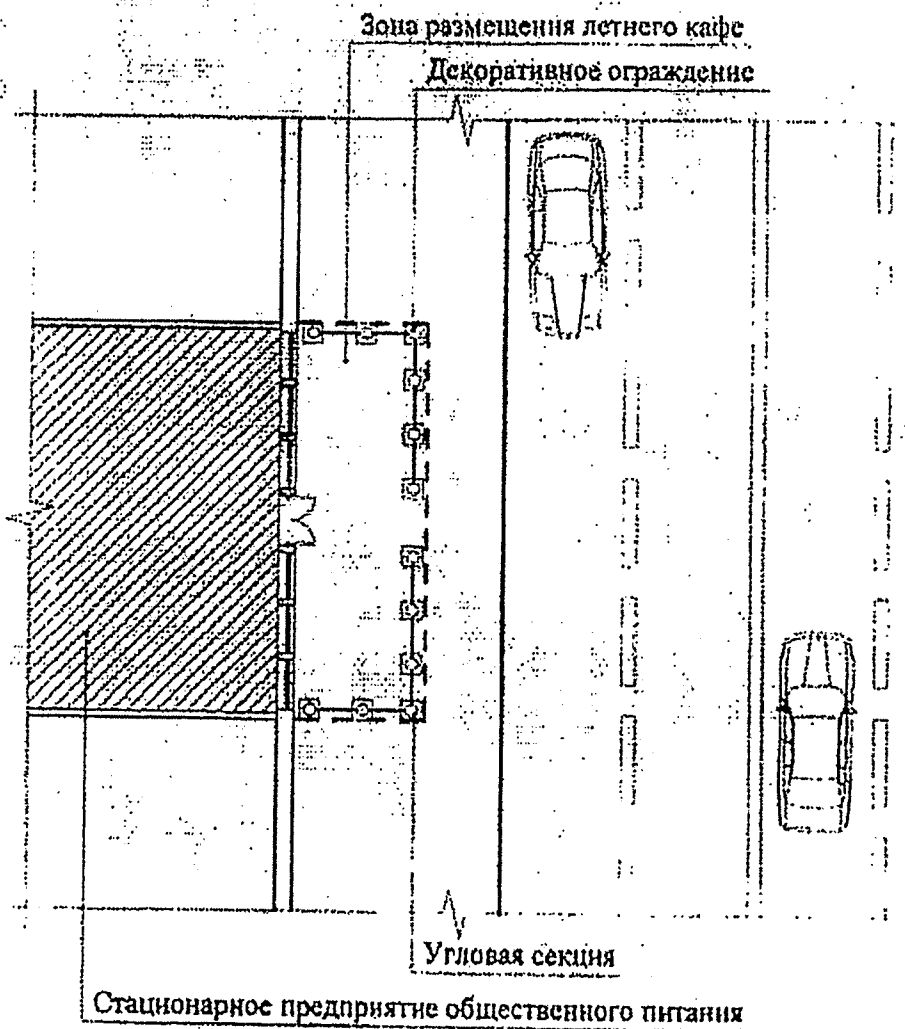

Декоративное ограждение с угловыми секциями, обеспечивающими устойчивость и пространственную жесткость

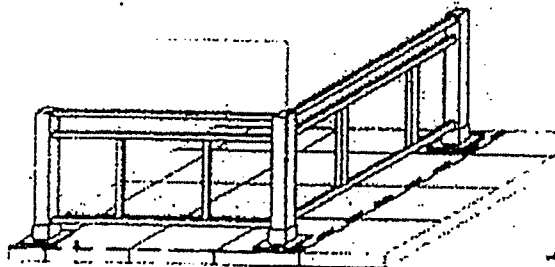

Зона размещения сезонного (летнего) кафе

Секции ограждения не скреплены между собой элементами, обеспечивающими пространственную жесткость

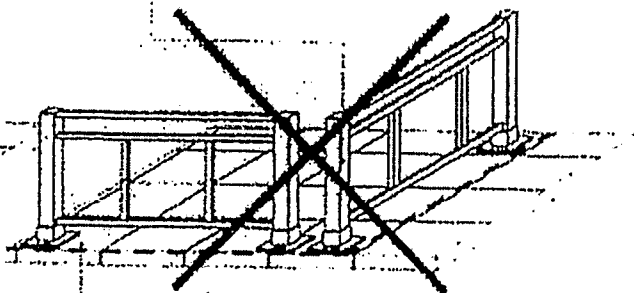

Зона размещения сезонного (летнего) кафе

К пункту 4.12.4.

Не допускается использование глухих конструкций, а также инвентарных металлических ограждений.

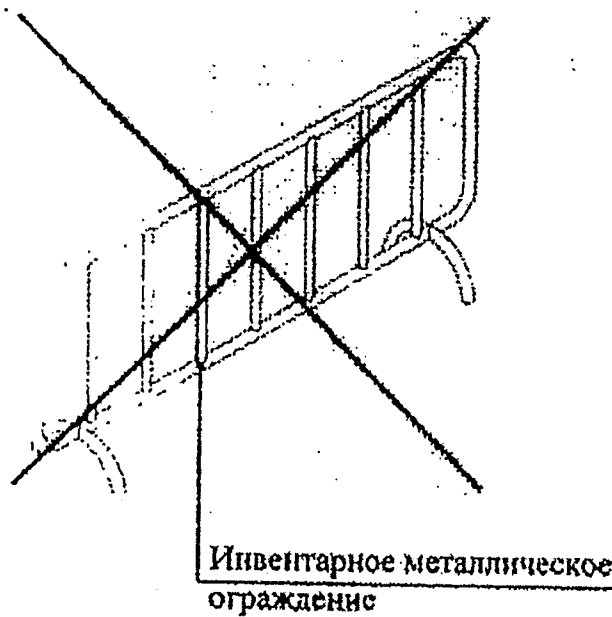
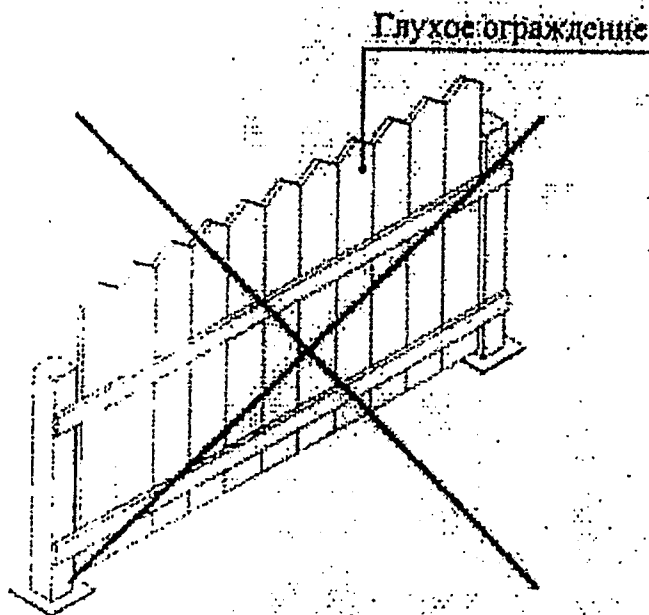

К пункту 4.13.

Элементы вертикального и контейнерного озеленения должны быть устойчивыми.

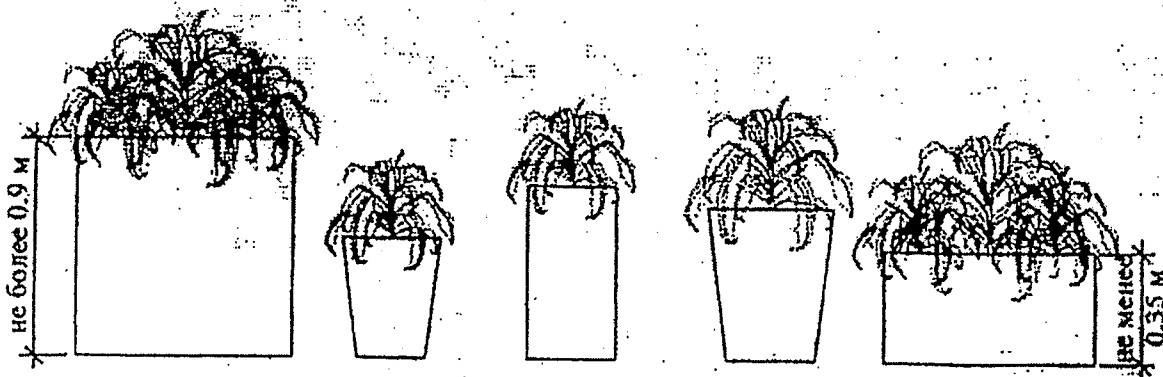

Высокий  
прямоугольный

Пирамидальный

Цилиндрический  
(в сечении круг  
или овал)

Конический

Низкий  
прямоугольный

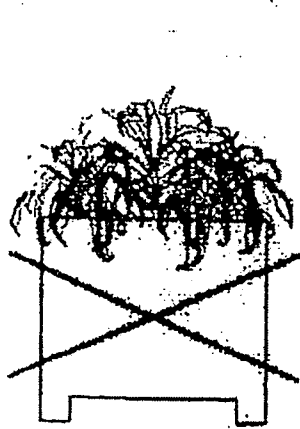
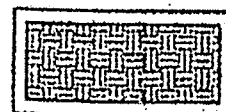
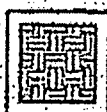
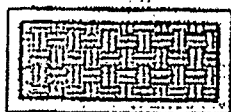

На ножках  
(затрудняет  
уборку)

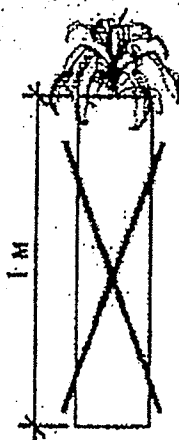

Слишком высокий  
(высота более 0.9  
м не обеспечивает  
устойчивость)



Центр тяжести  
находится в  
верхней части  
контейнера (легко  
опрокидывается)

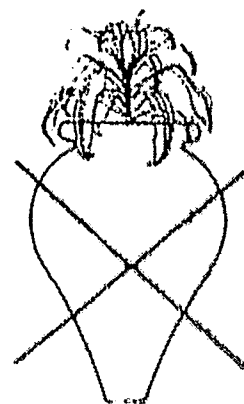

Площадь опоры  
мала (нет ко  
опрокидывания)

## К пункту 4.13.2

Использование контейнеров для озеленения со сливными отверстиями не допускается.

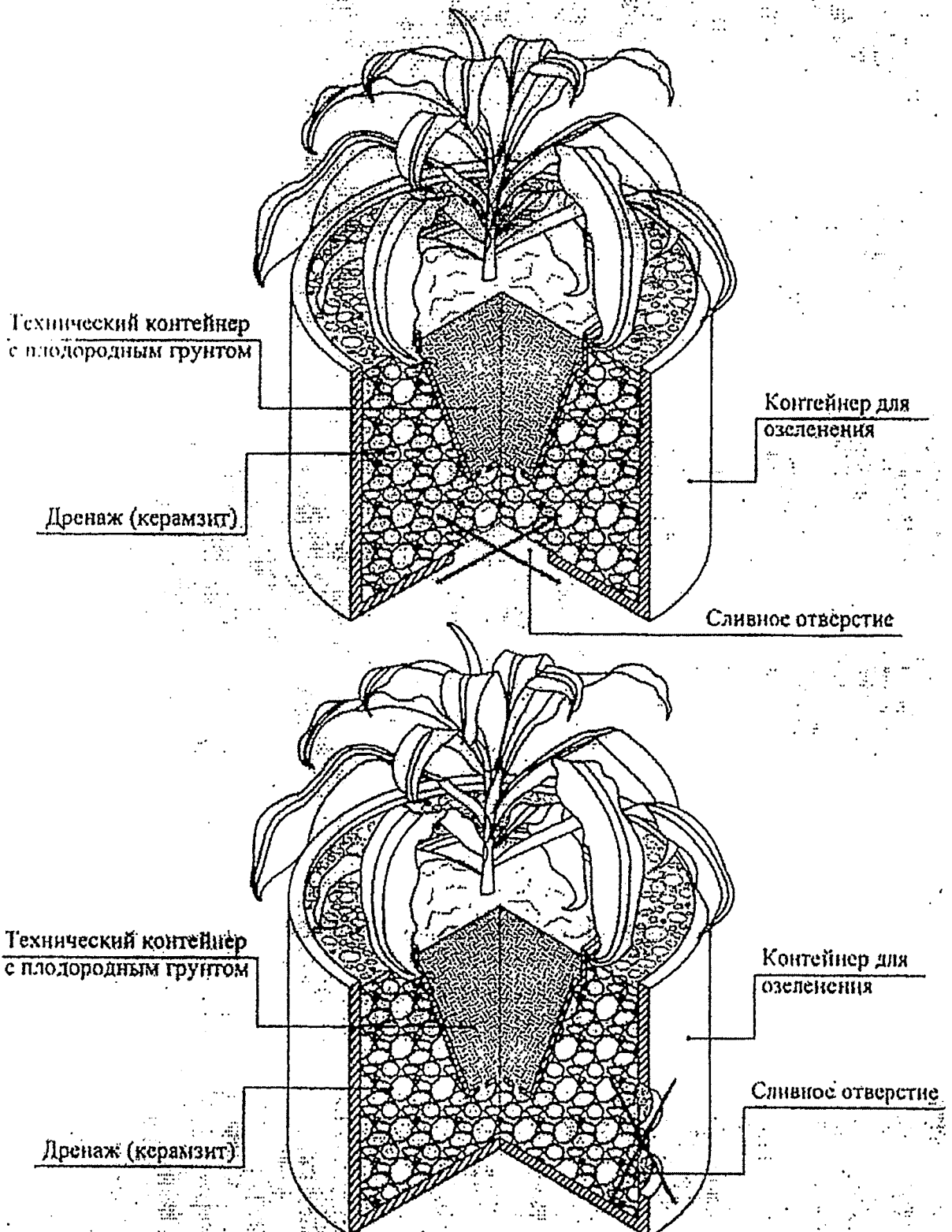

## К пункту 4.13.3

Для организации озеленения допускается использование подвесных контейнеров, в том числе путем их размещения на декоративных ограждениях.

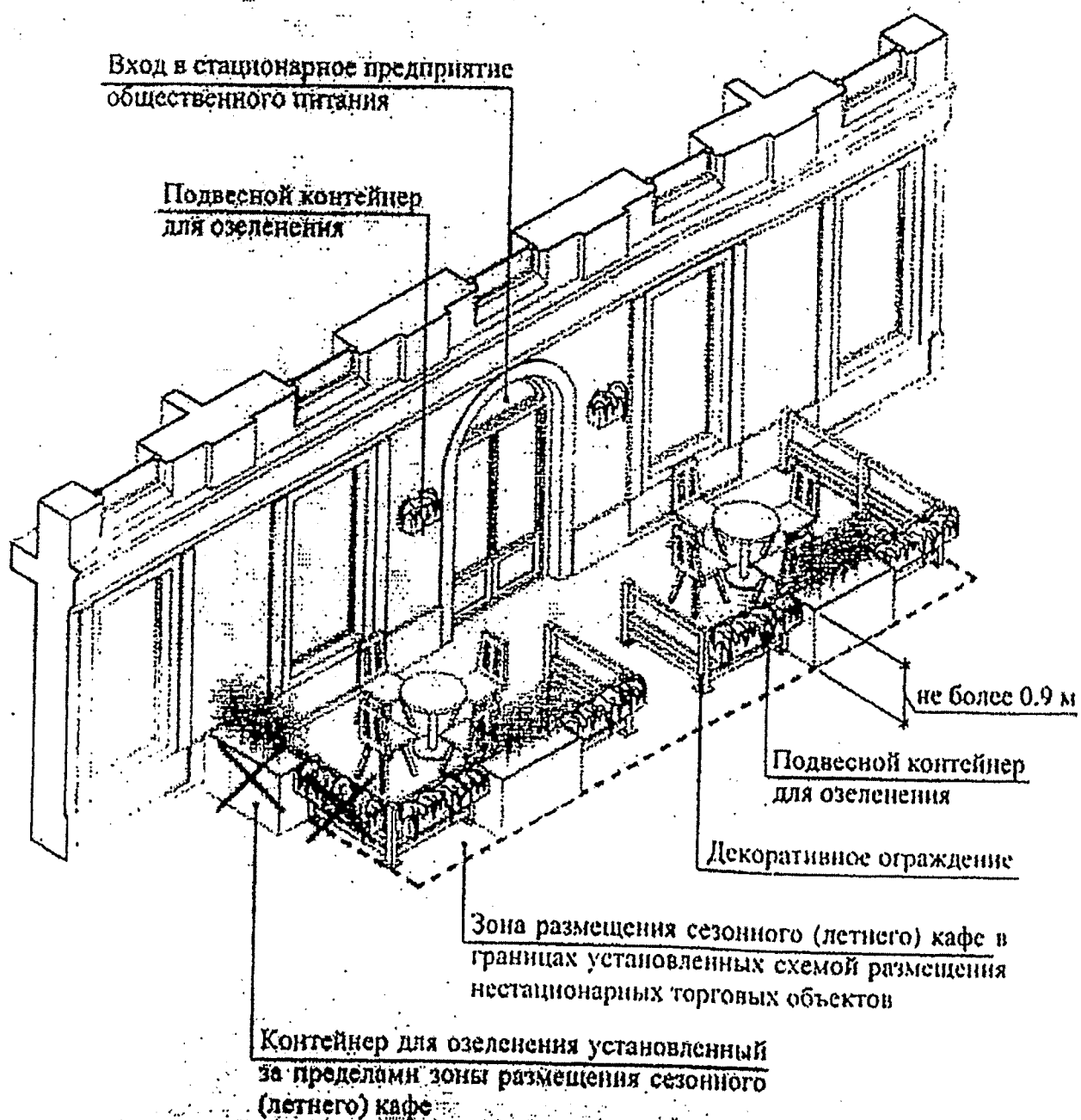

## К пункту 4.14.

Высота шпалер, используемых при обустройстве сезонного (летнего) кафе, не должна превышать 1,5 м.

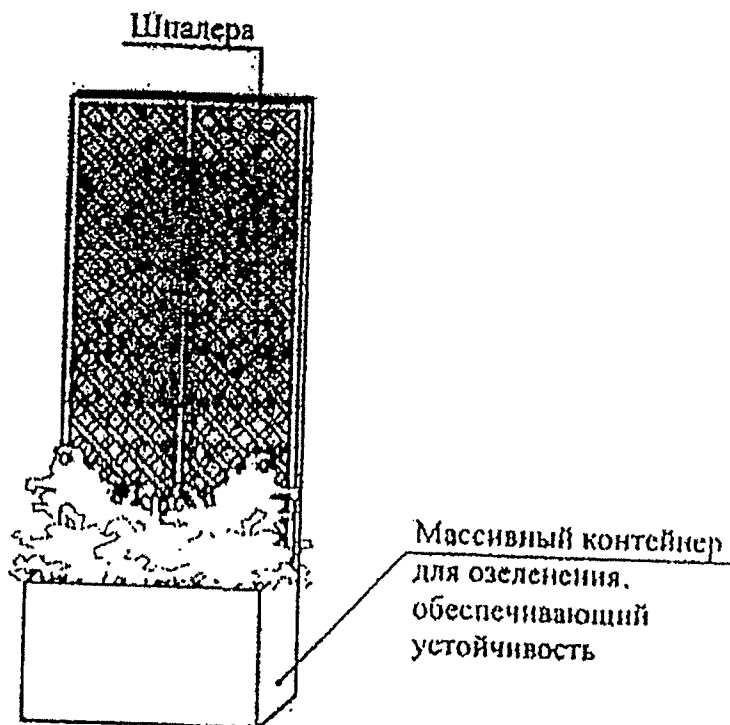
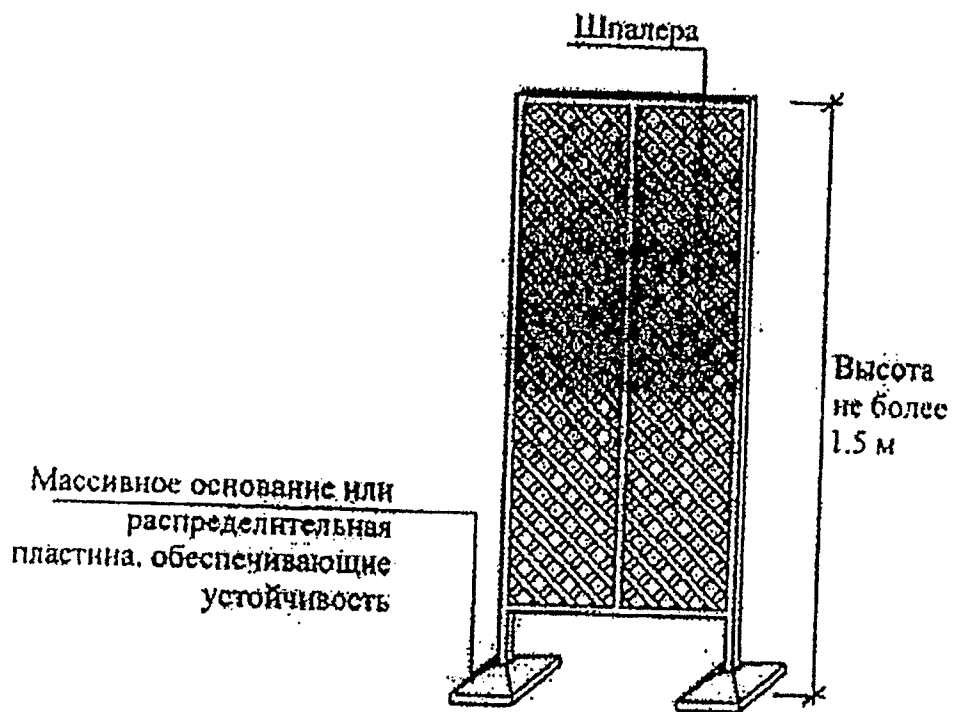

## К пункту 4.15.

Для обеспечения устойчивости элементов оборудования при устройстве сезонного (летнего) кафе допускается организация технологического настила высотой не более 0,45 м от отметки тротуара до верхней отметки пола технологического настила.

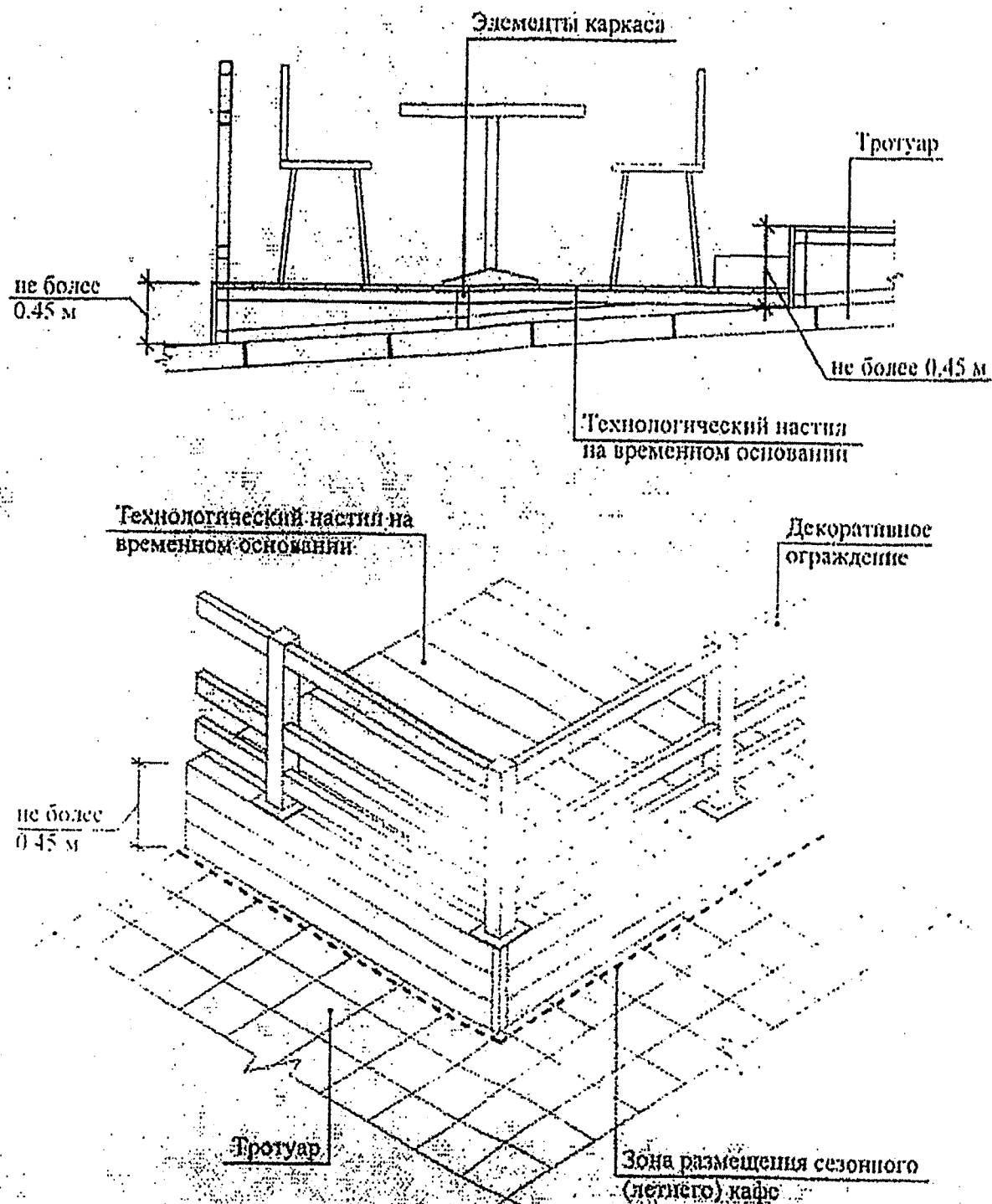

*Handwritten signature*

## К пункту 4.15.1.

Технологические настилы устраиваются на территории, имеющей уклон более 3% включительно, для целей ее выравнивания.

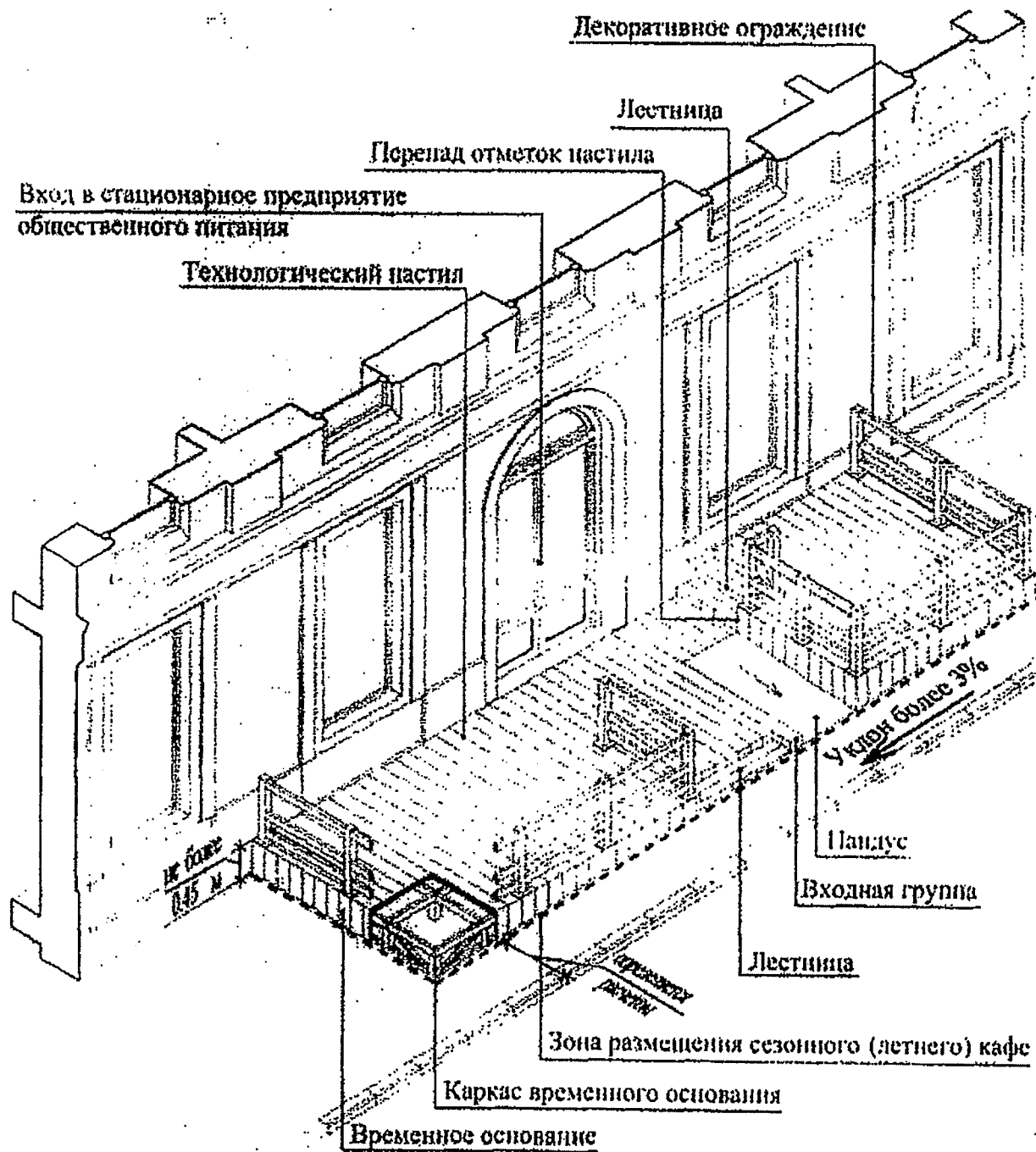

*Handwritten signature*

## К пункту 4.15.2.

Устройство технологических настилов при уклоне поверхности менее 3 процентов допускается в следующих случаях:

- в целях изоляции элементов крепления и элементов оборудования; для прокладки сетей электроснабжения в соответствии с требованиями пожарной безопасности;
- для организации ливнестока с поверхности тротуара;
- размещения сезонного кафе над озелененными грунтовыми (незапечатанными) поверхностями, над травяным покровом/газоном допускается только при условии организации технологического настила.

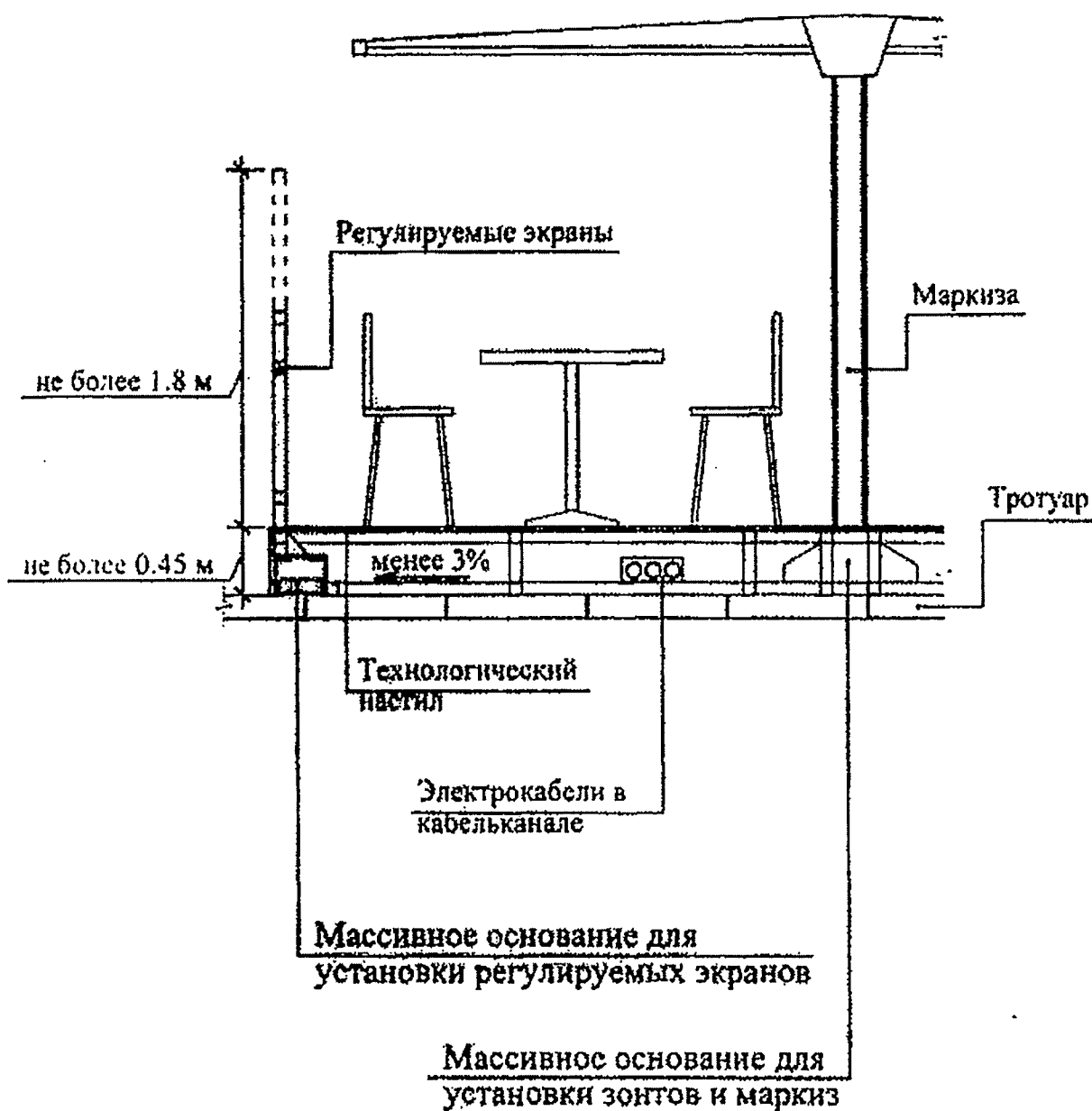

## К пункту 4.15.3

Вне зависимости от угла наклона поверхности, на которой размещается сезонное кафе, осуществляется устройство технологического настила в случае неудовлетворительного состояния покрытия территории в границах места размещения сезонного кафе (разрушенное асфальтобетонное покрытие или покрытие тротуарной плиткой, наличие трещин, выбоин и иных повреждений и в случае размещения сезонного кафе над грунтовыми (незапечатанными) поверхностями и над травяным покровом/газоном.).

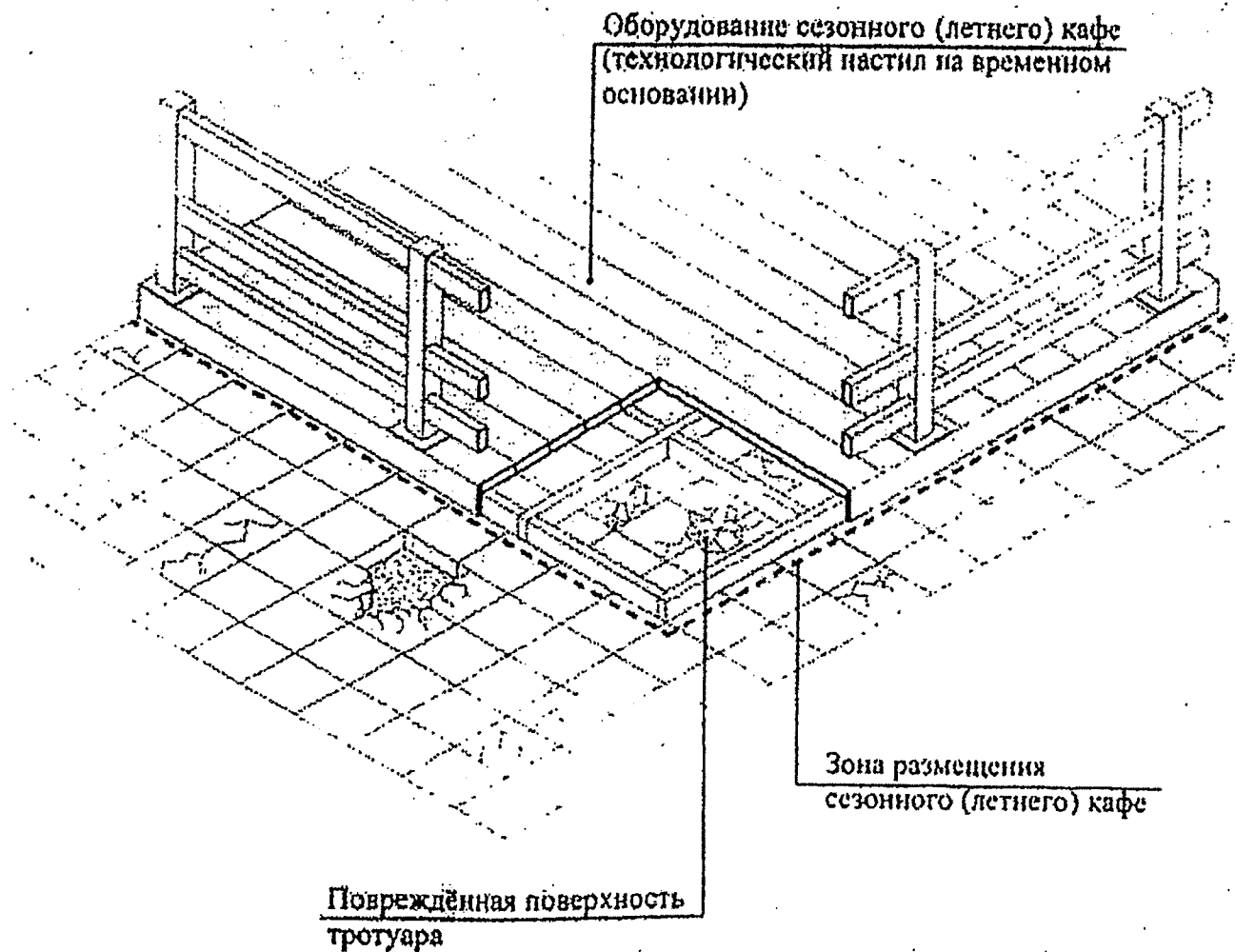

*Handwritten signature*

## К пунктам 4.15.4., 4.15.5.

Лестничные сходы с технологического настила устраиваются в границах места размещения сезонного (летнего) кафе. Ширина лестниц должна быть не менее 0,9 м.

Доступ маломобильных групп населения на технологический настил обеспечивается путем применения пандусов с максимальным уклоном 5 процентов.

Допускается использование конструкций съемных пандусов.

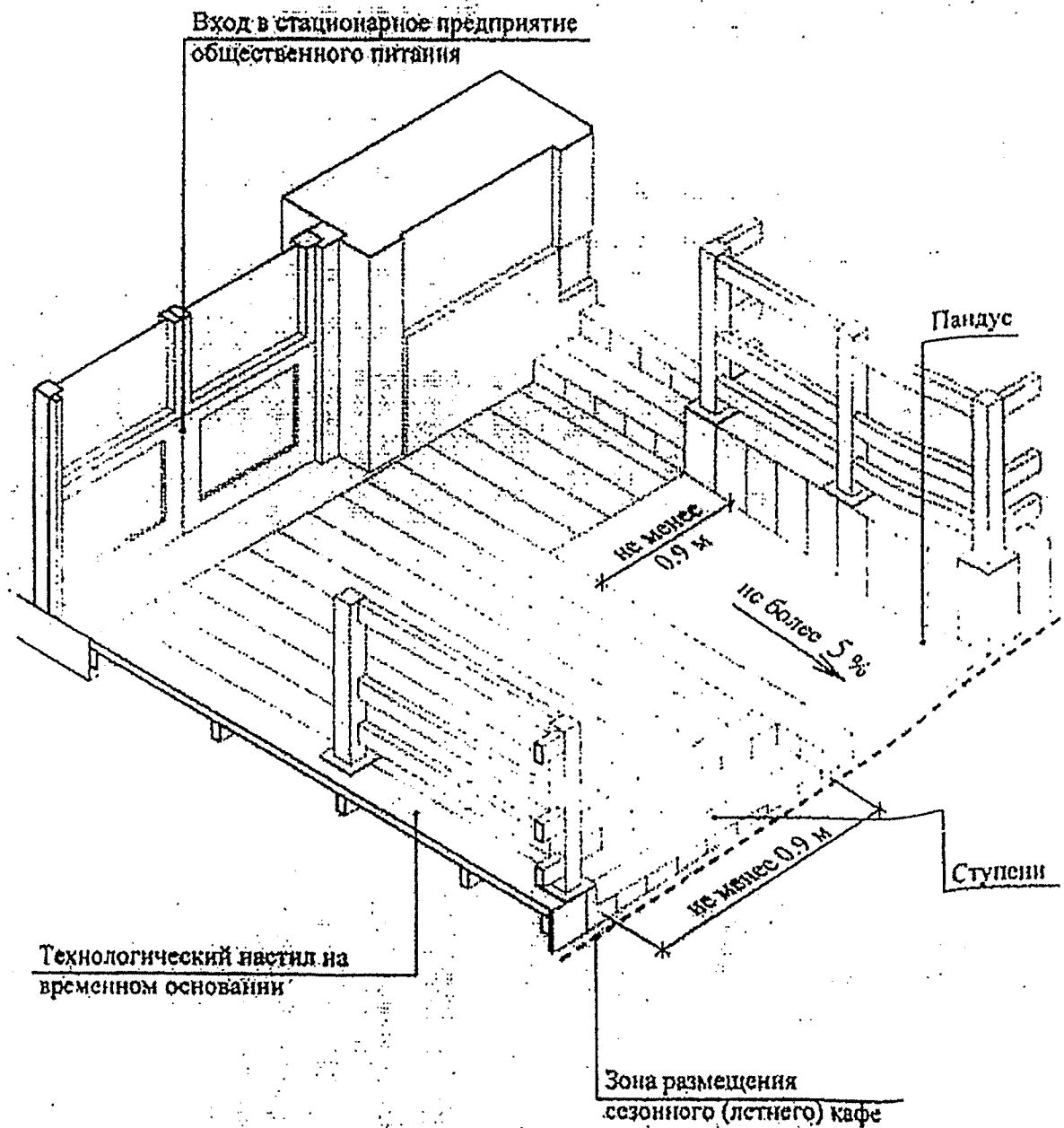

*Handwritten signature*

## К пункту 4.18.

Не допускается использование элементов оборудования для размещения рекламных и информационных конструкций, не относящихся к деятельности сезонного (летнего) кафе.

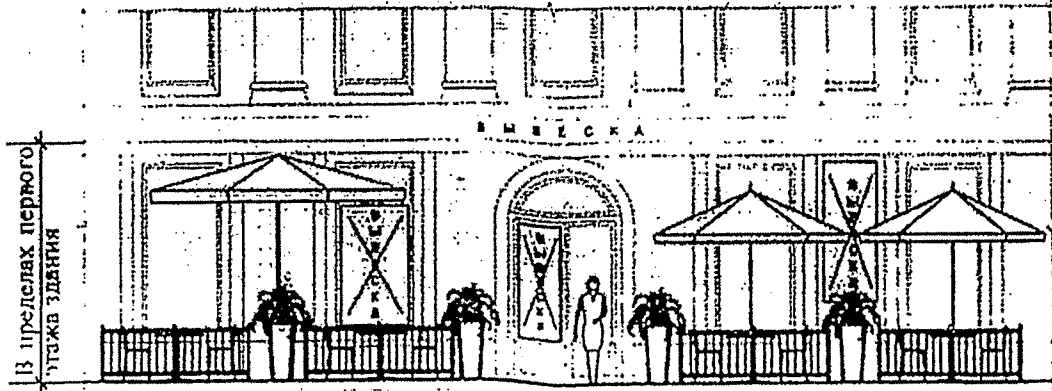

Товарный знак, фирменные обозначения, наименование предприятия общественного питания. Высота текста - не более 0.2 м, товарного знака - 0.3 м.

# НАДПИСЬ

не более 0.2 м



не более 0.3 м

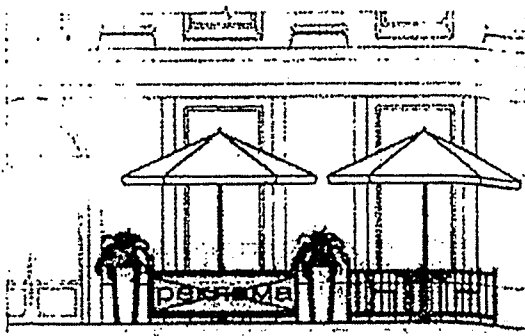

Приложение 2  
к постановлению администрации  
муниципального образования  
«Городской округ город Астрахань»  
от 24.03. 2015 г. № 55

«Утверждена  
постановлением администрации  
города Астрахани  
от 29.04.2015 № 2550

Типовая форма договора на размещение  
сезонного (летнего) кафе при стационарном  
предприятии общественного питания

г. Астрахань

«\_\_\_» \_\_\_\_\_ г

Управление торговли и поддержки предпринимательства администрации муниципального образования «Городской округ город Астрахань», в лице начальника управления \_\_\_\_\_, действующего на основании \_\_\_\_\_, с изменениями, (далее – Постановление), именуемый в дальнейшем «Сторона-1», с одной стороны и \_\_\_\_\_ в лице \_\_\_\_\_, действующего на основании \_\_\_\_\_, именуемый в дальнейшем «Сторона-2», с другой стороны, вместе именуемые «Стороны», на основании п.п. \_\_\_\_\_ Правил размещения, обустройства и эксплуатации сезонных (летних) кафе при стационарных предприятиях общественного питания, утвержденных Постановлением, и заявления \_\_\_\_\_ заключили настоящий договор (далее – Договор) о нижеследующем:

1. Предмет Договора

1.1. Сторона-1 предоставляет Стороне-2 право на размещение сезонного (летнего) кафе при стационарном предприятии общественного питания (далее – летнее кафе) в соответствии с Реестром сезонных (летних) кафе на территории муниципального образования «Городской округ город Астрахань» (далее – Реестр летних кафе), для оказания услуг общественного питания, общей площадью \_\_\_\_\_ кв. м, на участке по адресному ориентиру: г. Астрахань, \_\_\_\_\_.

2. Срок действия Договора

2.1. Настоящий Договор действует с \_\_\_\_\_ года по \_\_\_\_\_ года.

2.2. Действие настоящего Договора прекращается со дня, следующего после даты, указанной в пункте 4.1 настоящего Договора. Однако окончание



срока действия настоящего Договора не освобождает Стороны от полного исполнения всех обязательств по настоящему Договору, не выполненных на момент прекращения его действия.

### 3. Платежи и расчеты по Договору

3.1. Плата за размещение летнего кафе устанавливается в размере суммы, рассчитанной в соответствии с методикой определения начальной (минимальной) стоимости права на размещение нестационарного торгового объекта на территории муниципального образования «Городской округ город Астрахань», утвержденной постановлением администрации муниципального образования «Город Астрахань» от 21.03.2019 №119 «О размещении нестационарных торговых объектов на территории муниципального образования «Городской округ город Астрахань», и составляет \_\_\_\_\_ руб. \_\_\_\_\_ коп. на срок действия договора, указанного в пункте 4.1. настоящего Договора (НДС не облагается).

3.2. Плата за размещение летнего кафе производится Стороной-2 путем перечисления денежных средств на счет администрации муниципального образования «Городской округ город Астрахань». Исполнением обязательств по оплате считается дата зачисления денежных средств на счет администрации муниципального образования «Городской округ город Астрахань».

Оплата по Договору производится в соответствии с графиком платежей, являющимся неотъемлемой частью Договора.

Сторона-2 в течение пяти банковских дней с момента заключения Договора производит оплату за первый месяц. Оплата по Договору производится ежемесячно, не позднее дня, следующего за 10 числом первого месяца текущего месяца, авансовыми платежами на указанные Стороной-1 реквизиты.

Сумма платы за неполный календарный месяц рассчитывается пропорционально дням, входящим в данный неполный календарный месяц.

3.3. Подтверждением исполнения обязательства Стороны-2 по осуществлению оплаты по настоящему Договору является платежный документ с отметкой банка, представленный Стороне-1, а также факт зачисления денежных средств на счет администрации муниципального образования «Городской округ город Астрахань».

3.4. В случае отказа или уклонения от оплаты Стороны-2 (размера платы по Договору) в установленные сроки, Сторона-2 несет ответственность в соответствии с законодательством Российской Федерации.

3.5. При нарушении сроков оплаты (размер платы по Договору) Сторона-2 уплачивает Стороне-1 пени из расчета 0,1% от размера невнесенной суммы за каждый календарный день просрочки до фактической оплаты или расторжения настоящего Договора. Расторжение настоящего Договора не освобождает Сторону-2 от уплаты пеней в случае, если расторжение произведено вследствие нарушения Стороной-2 своих обязательств по настоящему Договору.



3.6. В случае нарушения Стороной-2 условий настоящего Договора, повлекшего досрочное расторжение настоящего Договора, сумма оплаты, установленная пунктом 3.1 настоящего Договора, Стороне-2 не возвращается.

#### 4. Права и обязанности Сторон

##### 4.1. Сторона-1 вправе:

4.1.1. Осуществлять контроль за выполнением Стороной-2 условий настоящего Договора и требований нормативно-правовых актов, регулирующих размещение летних кафе.

4.1.2. Отказаться в одностороннем порядке от исполнения условий настоящего Договора в случаях и порядке, которые установлены настоящим Договором и действующим законодательством Российской Федерации.

4.2. Сторона-1 предоставляет Стороне-2 право на размещение летнего кафе по адресному ориентиру, указанному в пункте 1.1 настоящего Договора. Право, предоставленное Стороне-2 по настоящему Договору, не может быть передано другим лицам.

4.3. Сторона-2 вправе досрочно отказаться от исполнения условий настоящего Договора по основаниям и в порядке, которые предусмотрены настоящим Договором, нормативно-правовыми актами, регуливающими размещение летних кафе, и действующим законодательством Российской Федерации.

##### 4.4. Сторона-2 обязана:

4.4.1. Обеспечить установку летнего кафе в соответствии с проектом, разработанным в соответствии с требованиями к размещению летних кафе, утвержденными Постановлением и согласованным с управлением по строительству, архитектуре и градостроительству администрации муниципального образования «Город Астрахань» и предъявить к приемке в течение тридцати календарных дней приемочной комиссии.

4.4.2. Своевременно и в полном объеме производить оплату по настоящему Договору.

4.4.3. Использовать летнее кафе по назначению, указанному в пункте 1.1 настоящего Договора.

4.4.4. Обеспечить сохранение внешнего вида согласно проекту, местоположения и размеров летнего кафе в течение установленного периода размещения.

4.4.5. Обеспечить соблюдение санитарных норм и правил, вывоз мусора и иных отходов, образовавшихся в результате использования летнего кафе, с заключением соответствующих договоров.

4.4.6. При осуществлении хозяйственной деятельности с использованием летнего кафе обеспечить соблюдение требований постановления Правительства Российской Федерации от 15.08.1997 №1036 «Об утверждении правил оказания услуг общественного питания», санитарных правил «Санитарно-эпидемиологические требования к организациям торговли и обороту в них продовольственного сырья и



пищевых продуктов. СП 2.3.6.3668-20» и «Санитарно-эпидемиологические требования к организации общественного питания населения. СанПиН 2.3/2.4.3590-20».

4.4.7. Не допускать загрязнения, захламления места размещения летнего кафе.

4.4.8. Обеспечить своевременный демонтаж летнего кафе и приведение прилегающей к нему территории в первоначальное состояние в течение пяти рабочих дней с даты окончания действия Договора, а также в случае досрочного отказа в одностороннем порядке от исполнения условий настоящего Договора по инициативе Стороны 1 в соответствии с разделом 6 настоящего Договора.

4.4.9. Выполнять условия, предусмотренные нормативно-правовыми актами, регулирующими размещение летних кафе.

4.4.10. Письменно в пятидневный срок оповестить Сторону-1 об изменении своих реквизитов (наименования, местонахождения, почтового адреса, электронной почты, факсимильной связи). В случае неисполнения Стороной-2 этих условий, письма и другая корреспонденция, направляемые Стороной-1 по указанным в настоящем Договоре реквизитам, считаются отправленными Стороной-1, который вне зависимости от их фактического получения считается извещенным (получившим соответствующие письма, корреспонденцию).

4.4.11. Устанавливать урны для мусора у летнего кафе.

## 5. Ответственность Сторон

5.1. В случае неисполнения или ненадлежащего исполнения обязательств по настоящему Договору, Стороны несут ответственность в соответствии с действующим законодательством Российской Федерации.

5.2. В случае не установки летнего кафе Сторона-2 не освобождается от исполнения обязательств по настоящему Договору.

5.3. Стороны освобождаются от обязательств по Договору в случае наступления форс-мажорных обстоятельств в соответствии с действующим законодательством Российской Федерации.

## 6. Порядок расторжения Договора

6.1. Настоящий Договор может быть расторгнут по соглашению Сторон.

6.2. Сторона 2 имеет право расторгнуть настоящий Договор в одностороннем внесудебном порядке лишь при условиях отсутствия задолженности по настоящему Договору, осуществления демонтажа летнего кафе и проведения восстановительных работ на месте его размещения. Письменное уведомление о расторжении настоящего Договора должно быть направлено Стороне-1 не менее чем за 14 календарных дней до предполагаемой даты расторжения настоящего Договора.

6.3. Сторона-1 имеет право расторгнуть настоящий Договор в одностороннем внесудебном порядке в случаях:

6.3.1. Принятия администрацией муниципального образования



«Городской округ город Астрахань» решения об освобождении земельного участка в случаях предусмотренных Правилами размещения, обустройства и эксплуатации сезонных (летних) кафе при стационарных предприятиях общественного питания, утвержденными постановлением администрации города Астрахани от 29.04.2015 №2550.

6.3.2. Невнесения Стороной-2 платы за размещение летнего кафе в установленные Договором сроки, если просрочка платежа составляет более 45 (сорока пяти) календарных дней.

6.3.3. Прекращения Стороной-2 в установленном законом порядке своей деятельности и при отсутствии правопреемников.

6.3.4. Наличия более двух фактов оказания услуг, не предусмотренных для данного места размещения летнего кафе в соответствии с Реестром летних кафе, что подтверждено актами администрации соответствующего района г. Астрахани.

6.3.5. Эксплуатации летнего кафе без акта приемочной комиссии.

6.3.6. Выявления несоответствия летнего кафе согласованному проекту (изменение внешнего вида, размеров, площади в ходе его эксплуатации, возведение пристроек, надстройка дополнительных антресолей и этажей), что подтверждено соответствующими актами приемочной комиссии.

6.3.7. Несоблюдения требований пунктов 2.4.3 - 2.4.4 настоящего Договора.

6.3.8. Несоответствия местонахождения летнего кафе месту, установленному Реестром летних кафе.

6.3.9. В случае вынесения предписания правоохранительными, контрольными (надзорными) органами о необходимости расторгнуть договор, заключение которого повлекло нарушение законных прав участников договора.

6.4. При наличии оснований для одностороннего отказа от исполнения условий настоящего Договора, предусмотренных пунктом 6.3 настоящего Договора, Сторона-1 за 14 (четырнадцать) календарных дней до предполагаемой даты расторжения направляет Стороне-2 письменное уведомление (предписание) о расторжении настоящего Договора в одностороннем порядке.

В данном случае настоящий Договор считается расторгнутым с даты, указанной в таком уведомлении, в случае не устранения Стороной-2 нарушения в установленный в уведомлении срок.

В случае неоднократного (двух и более раз в течение календарного года) нарушения действующих правил торговли, действующего законодательства в сфере благоустройства и санитарного содержания территорий поселения, порядка обращения с отходами, других экологических и санитарных требований, основанием для расторжения Договора в одностороннем порядке является вступившее в законную силу постановление о назначении административного наказания.

6.5. В случае досрочного прекращения действия Договора по



инициативе Стороны-1 летнее кафе подлежит демонтажу Стороной-2 в течение пяти рабочих дней с даты прекращения действия Договора, при этом Стороне-2 понесенные затраты не компенсируются.

6.6. В случае подачи Стороной-2 соответствующего заявления о прекращении деятельности Стороне-1 действие Договора прекращается досрочно в одностороннем порядке.

При этом демонтаж летнего кафе осуществляется Стороной-2 самостоятельно в течение пяти рабочих дней. Понесенные затраты субъекту торговли не компенсируются.

#### 7. Прочие условия

7.1. Вопросы, не урегулированные настоящим Договором, разрешаются в соответствии с действующим законодательством Российской Федерации и нормативно-правовыми актами, регулирующими размещение летнего кафе.

7.2. Договор составлен в двух экземплярах, каждый из которых имеет одинаковую юридическую силу.

7.3. Все изменения к Договору оформляются Сторонами дополнительными соглашениями, составленными в письменной форме, которые являются неотъемлемой частью Договора.

7.4. Настоящий Договор вступает в силу с даты подписания Сторонами и действует до полного исполнения Сторонами обязательств по нему.

7.5. Приложения к Договору составляют его неотъемлемую часть:  
приложение № 1 - выкопировка размещения летнего кафе;  
приложение № 2 - график платежей.

#### 8. Юридические адреса, банковские реквизиты и подписи Сторон

Сторона 1:

Адрес: \_\_\_\_\_  
ИНН/КПП \_\_\_\_\_  
р/с \_\_\_\_\_  
в \_\_\_\_\_  
БИК \_\_\_\_\_

(подпись)

МП

Сторона 2:

Адрес: \_\_\_\_\_  
ИНН/КПП \_\_\_\_\_  
р/с \_\_\_\_\_  
в \_\_\_\_\_  
БИК \_\_\_\_\_

(подпись)

МП

Приложение 3  
к постановлению администрации  
муниципального образования  
«Городской округ город Астрахань»  
от 24.03. 2013 г. № 55

«Утверждена  
постановлением администрации  
города Астрахани  
от 29.04.2015 № 2550

Форма акта приемочной комиссии о соответствии размещенного сезонного (летнего) кафе требованиям, указанным в договоре на право размещения сезонного (летнего) кафе при стационарном предприятии общественного питания на территории муниципального образования «Городской округ город Астрахань»

г. Астрахань

«\_\_» \_\_\_\_\_ 20\_\_ г.

Приемочная комиссия в составе:

председателя комиссии:

членов комиссии:

В присутствии индивидуального предпринимателя/ юридического лица установила:

1. Субъектом торговли

---

(указывается юридическое лицо или индивидуальный предприниматель)

предъявлено к осмотру сезонное (летнее) кафе площадью \_\_\_\_ кв. м для осуществления \_\_\_\_\_ торговой \_\_\_\_\_ деятельности \_\_\_\_\_ по реализации \_\_\_\_\_ по адресу: \_\_\_\_\_

(далее - Объект).

2. Предъявленный к осмотру Объект имеет следующие показатели:

а) площадь Объекта - \_\_\_\_\_ кв. м;

б) ширина/ длина Объекта - \_\_\_\_\_ м;

в) количество секций (при наличии) - \_\_\_\_\_ ед.;



г) материал, из которого выполнен Объект - \_\_\_\_\_;

д) дополнительные показатели: \_\_\_\_\_.

Предложения приемочной комиссии по выявленным нарушениям (при наличии): \_\_\_\_\_  
\_\_\_\_\_.

3. Данный акт составлен в 3 (трех) экземплярах, имеющих равную юридическую силу. Один из которых хранится в приемочной комиссии, один – в управлении торговли и поддержки предпринимательства администрации муниципального образования «Городской округ город Астрахань» один - у субъекта торговли.

Решение приемочной комиссии:

Предъявленный к осмотру Объект соответствует (не соответствует) требованиям, указанным в договоре на право размещения сезонного (летнего) кафе при стационарном предприятии общественного питания на территории муниципального образования «Городской округ город Астрахань» № \_\_\_\_\_ от \_\_\_\_\_ г. и готов (не готов) к эксплуатации.

Председатель приемочной комиссии: \_\_\_\_\_ / \_\_\_\_\_ /  
(подпись) (ФИО)

Члены приемочной комиссии:

\_\_\_\_\_ / \_\_\_\_\_ /  
(подпись) (ФИО)

\_\_\_\_\_ / \_\_\_\_\_ /  
(подпись) (ФИО)

\_\_\_\_\_ / \_\_\_\_\_ /  
(подпись) (ФИО)

\_\_\_\_\_ / \_\_\_\_\_ /  
(подпись) (ФИО)

\_\_\_\_\_ / \_\_\_\_\_ /  
(подпись) (ФИО)

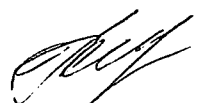

Ознакомлен Субъект торговли

\_\_\_\_\_ / \_\_\_\_\_ /

(подпись)

(ФИО)»

A handwritten signature in black ink, located in the bottom right corner of the page. The signature is stylized and appears to be a cursive name.

Приложение 4  
к постановлению администрации  
муниципального образования  
«Городской округ город Астрахань»  
от 24.03. 2015 г. № 55

«Утверждена  
постановлением администрации  
города Астрахани  
от 29.04.2015 № 2550

Форма Реестра сезонных (летних) кафе,  
размещенных на территории  
муниципального образования «Городской округ город Астрахань»

№ п/п	Адрес сезонного (летнего) кафе	Площадь объекта	Период размещения	Наименование хозяйствующего субъекта

